

近畿心血管治療ジョイントライブ2012

# KCJL2012

◆開催日

2012.4/19(木)~21(土)

◆会場

メルパルク京都  
(JR京都駅前)

CVIT専門医・認定医資格更新単位  
2日参加→2点 1日参加→1点

日本血管撮影・インターベンション  
専門診療放射線技師認定



10th Anniversary

メインテーマ

“Bon Voyage” from Kinki  
-fusion of experiences and evidences-

Final Program

<http://www.kcjl.gr.jp>

## KCJL2012 開催にあたって

### メインテーマ：“Bon Voyage” from Kinki -fusion of experiences and evidences-

今回、近畿心血管治療ジョイントライブ(KCJL)は「10周年」の節目を迎えました。これもひとえに皆様方のご協力があったからだと感謝申し上げます。当初近畿圏のライブを集結した形式をとっておりましたKCJLは、この10年で大幅に様変わりしました。現在、ライブコースは内科系ライブとしてAdvance Intervention Theater、Theme Live Theater、Peripheral Intervention Theaterを行い、Video Live Theater、Educational Theater、Complex Staged Intervention Theaterでは従来のライブでは行えない症例の検討や、十分な議論ができないテーマなど、経験のある先生方と議論を行う予定です。外科系のSurgical Theaterではビデオライブを中心にディベートやハンズオンの企画、チーム医療には欠かせないコメディカルを中心としたCo-medical Theaterなど、明日からの実臨床に必ず役立つプログラム構成となっております。昨年は痛ましい災害や世界の景気・経済にも大きな変化が起き、過去に類のない苦難の時代になっています。10周年という大きな節目を迎えた時期に、このような変化の時代である事をむしろ前向きに考え、新たな出発の気持ちを持って、今後更なる成長・発展を決意し、皆様のご期待にお応えできるライブに最大限の努力をして参りたいと存じます。皆様におかれましては、今後とも格別のご理解とご支援を賜りますようお願い申し上げます。

#### 世話人

**上田 欽造**

(洛和会丸太町病院)

**大辻 悟**

(東宝塚さとう病院)

**瓦林 孝彦**

(東住吉森本病院)

**許 永勝**

(草津ハートセンター)

**中村 茂**

(京都桂病院)

**南都 伸介**

(大阪大学先進心血管治療学)

**西田 育功**【当番世話人】

(高槻会高井病院)

**夜久 均**

(京都府立医科大学附属病院)

**赤松 俊二**

(滋賀県立成人病センター)

**岡田 忠久**

(京都桂病院)

**坂元 正和**

(国立循環器病研究センター)

#### プログラム委員

**岡村 篤徳**

(桜橋渡辺病院)

**木下 法之**

(康生会武田病院)

**小谷 順一**

(国立循環器病研究センター)

**小林 智子**

(京都桂病院)

**新家 俊郎**

(神戸大学医学部附属病院)

**谷川 淳**

(大阪医科大学)

**辻 貴史**

(草津ハートセンター)

**浜中 一郎**

(洛和会丸太町病院)

**吉川 糧平**

(三田市民病院)

**浅井 徹**

(滋賀医科大学附属病院)

**朴 昌禧**

(康生会武田病院)

**東上 震一**

(岸和田徳洲会病院)

**向原 伸彦**

(兵庫県立姫路循環器病センター)

**山中 一朗**

(天理よろづ相談所病院)

**井野 裕也**

(京都桂病院)

**岩下 恵子**

(東宝塚さとう病院)

**大竹 陸希光**

(国立循環器病研究センター)

**栗原 佳子**

(京都桂病院)

**塩田 裕啓**

(洛和会丸太町病院)

**高垣 勝**

(滋賀県立成人病センター)

**徳永 政敬**

(東宝塚さとう病院)

**中西 基修**

(草津ハートセンター)

# List of Faculty

## Medical

朝倉 靖	豊橋ハートセンター	岡田 隆	京都市立病院	小松 宣夫	太田総合病院附属太田西ノ内病院
浅田 秀典	京都医療センター	岡田 正治	滋賀県立成人病センター	米田 正始	名古屋ハートセンター
浅輪浩一郎	高清会高井病院	於久 幸治	国立病院機構長崎医療センター	小山 靖史	桜橋渡辺病院
芦田 和博	横浜新都市脳神経外科病院	奥津 匡暁	野崎徳洲会病院	近藤 盛彦	社会保険神戸中央病院
阿部 充伯	よつば循環器科クリニック	奥村 啓之	西の京病院	坂井 信幸	神戸市立医療センター中央市民病院
阿部 充	独立行政法人国立病院機構京都医療センター	小田 強	島根県立中央病院	坂上 祐司	東住吉森本病院
栗田 政樹	関西労災病院	小田 洋平	西陣病院	坂口 一彦	神戸大学医学部附属病院
栗野孝次郎	三木市立三木市民病院	小野 史朗	済生会山口総合病院	坂本 裕樹	独立行政法人国立循環器病研究センター
飯田 修	関西労災病院	尾鼻 正弘	独立行政法人国立病院機構 和歌山病院	佐々木達哉	国立病院機構大阪南医療センター
五十嵐慶一	北海道社会保険病院	笠行 典章	石切生喜病院	佐々木靖之	高清会高井病院
五十嵐康己	北海道社会保険病院	梶原 幹生	東京慈恵会医科大学	佐藤 勝彦	時計台記念病院
石神 賢一	奈良県立医科大学附属病院	片岡 亨	ベルランド総合病院	佐藤 匡也	秋田県成人病医療センター
石原 昭三	特定医療法人同仁会耳原総合病院	片平 美明	東北厚生年金病院	澤崎 優	小牧市民病院
和泉 匡洋	公立学校共済組合近畿中央病院	加藤 敦	仙台オープン病院	塩出 宣雄	土谷総合病院
伊藤 賀敏	大阪府済生会千里病院心臓血管センター	加藤 修		四方 賢一	岡山大学病院
伊藤 良明	済生会横浜市東部病院	加藤 順司	加藤内科循環器科クリニック	志手 淳也	神戸大学医学部附属病院
井上 耕一	桜橋渡辺病院	門田 一繁	倉敷中央病院	篠原 昇一	倚山会田岡病院/香芝旭ヶ丘病院
井上 文隆	奈良県立奈良病院	角谷 誠	独立行政法人加古川市民病院機構 加古川東市民病院	芝岡 美枝	明和病院
猪野 靖	和歌山県立医科大学	金谷 法忍	石川県立中央病院	柴田 剛徳	宮崎市医師会病院
入江 博之	近森病院	神島 宏	関西医科大学	柴田 利彦	大阪市立総合医療センター
岩倉 克臣	桜橋渡辺病院	亀谷 良介	名古屋徳洲会総合病院	島田 健永	大阪市立大学大学院
上田 一也	高清会高井病院	川崎 大三	兵庫医科大学病院	嶋田 芳久	城山病院
上田 恭敬	大阪警察病院	川崎 友裕	新古賀病院	白神幸太郎	京都医療センター
上野 勝己	岐阜ハートセンター	川尻 健司	松原徳洲会病院	習田 龍	大阪労災病院
上野 高史	久留米大学	河田 正仁	医療法人社団明石医療センター	末吉 敦	宇治徳洲会病院
上村 史朗	奈良県立医科大学附属病院	川野 成夫	河内総合病院	杉 正文	いわき市立総合警械共立病院
氏家 勇一	星総合病院	河原田修身	西の京病院	鈴木 孝彦	豊橋ハートセンター
臼井 公人	国家公務員共済組合連合会 舞鶴共済病院	上林 大輔	近江八幡市立総合医療センター	鈴木 誠	愛媛大学大学院
浦澤 一史	時計台記念病院	岸 宏一	徳島赤十字病院	角辻 暁	大阪大学先進心血管治療学
榎本 志保	大阪府済生会野江病院	木島 幹博	星総合病院	清野 義胤	星総合病院
遠藤 治樹	堀川病院	北風 政史	独立行政法人国立循環器病研究センター	瀬尾 俊彦	大阪府済生会中津病院
及川 裕二	心臓血管研究所付属病院	北野 勝也	市立枚方市民病院	全 完	近江八幡市立総合医療センター
大石 充	大阪大学医学部附属病院	北山 道彦	金沢医科大学病院	園田 信成	産業医科大学病院
大川 育秀	豊橋ハートセンター	木下 慎	神戸市立医療センター中央市民病院	高野 雅充	千葉北総病院
大倉 宏之	川崎医科大学附属病院	木下 順久	豊橋ハートセンター	高島 弘行	市長長浜病院
大竹 寛雅	神戸大学	Kee-Sik Kim	Daegu Catholic University Medical Center, Korea	高橋玲比古	医療法人社団さくら会高橋病院
大谷眞一郎	多根総合病院	木村 剛	京都大学医学部附属病院	滝内 伸	東宝塚さとう病院
大谷 敬之	よつば循環器科クリニック	上妻 謙	帝京大学医学部附属病院	武田 輝規	医療法人社団昂会湖東記念病院
大塚 頼隆	福岡和白病院	五條 理志	京都府立医科大学附属病院	武田 吉弘	りんくう総合医療センター
大原 知樹	おおほら内科循環器科クリニック	小菅 邦彦	滋賀県立成人病センター	橘 公一	大阪大学大学院先進心血管治療学

(五十音順)

## List of Faculty

辰巳 哲也	公立南丹病院	林 孝俊	兵庫県立姫路循環器病センター	矢坂 義則	兵庫県立姫路循環器病センター
伊達 基郎	桜橋渡辺病院	東野 順彦	東宝塚さとう病院	柳 志郎	生長会府中病院
立石 順	朗源会大隈病院	樋上 哲哉	札幌医科大学医学部	山口 浩士	天陽会中央病院
豎山 仁根	ひとねクリニック/東朋香芝病院	挽地 裕	佐賀大学医学部附属病院	山崎 文郎	静岡市立静岡病院
田中 篤	社会保険紀南病院	樋口 義治	日本大学医学部附属板橋病院	山田 慎一郎	兵庫県立姫路循環器病センター
田中 省三	医真会八尾総合病院	兵庫 匡幸	京都第一赤十字病院	山田 貴之	医療法人医誠会医誠会病院
田仲 信行	大津市民病院	平瀬 裕章	高岡市民病院	山根 正久	石心会狭山病院
田邊 健吾	三井記念病院	平野 敬典	済生会横浜市東部病院	山平 浩世	大阪厚生年金病院
田辺 正喜	第二岡本総合病院	平野 雅春	東京医科大学病院	山本 克浩	関西医科大学附属滝井病院
谷川 高士	三重大学医学部附属病院	廣岡 慶治	国立病院機構大阪医療センター	山本 匡	北海道循環器病院
玉木 修治	大垣市民病院	廣畑 敦	心臓病センター榊原病院	山本 孝	滋賀医科大学医学部附属病院
民田 浩一	西宮渡辺心臓・血管センター	福永 匡史	兵庫医科大学	山本 義人	いわき市立総合磐城共立病院
土谷 武嗣	金沢医科大学病院	藤井 健一	兵庫医科大学	矢持 亘	済生会兵庫東病院
坪川 明義	福井赤十字病院	藤井 謙司	桜橋渡辺病院	横井 宏佳	小倉記念病院
寺井 英伸	心臓血管センター金沢循環器病院	藤井 隆	赤穂市民病院	吉町 文暢	青森県立中央病院
寺島 充康	豊橋ハートセンター	藤田 博	京都第二赤十字病院	良本 政章	兵庫医科大学
土肥 直文	奈良県立三室病院	船津 篤史	京都桂病院		
当麻 正直	兵庫県立尼崎病院	古川 啓三	医療法人社団石鏡会田辺中央病院		
友瀨 佳明	誠佑記念病院	古田 晃	川崎市立川崎病院		
中井 健仁	奈良県立三室病院	本江 純子	府中恵仁会病院		
中川 厚	日生病院	正木 元子	京都市立病院		
中川 義久	天理よろづ相談所病院	正村 克彦	財団医療法人中村病院		
中桐啓太郎	兵庫県立姫路循環器病センター	舛谷 元丸	兵庫医科大学		
中澤 学	東海大学附属病院	榊田 出	武田病院 健診センター		
中谷 大作	大阪大学医学部附属病院	松居 喜郎	北海道大学病院		
中谷 敏	大阪大学医学系研究科	松尾 浩志	大阪警察病院		
中野 顯	福井大学医学部附属病院	松尾 仁司	岐阜ハートセンター		
永松 航	北摂総合病院	松陰 崇	東海大学		
中村 正人	東邦大学医療センター大橋病院	松原 邦彦	洛和会音羽記念病院		
中村 玲雄	康生会武田病院	松原 隆夫	石川県立中央病院		
那須 賢哉	豊橋ハートセンター	松原 徹夫			
西尾 学	市立福知山市民病院	松村 昭彦	亀田総合病院		
西川 英郎	三重ハートセンター	松室 明義	京都府立医科大学附属病院		
西野 雅巳	大阪労災病院	松山 克彦	東京医科大学		
西部 彰	西大阪病院	的場 芳樹	島原病院		
新田 隆	日本医科大学	三木 真司	三菱京都病院		
野崎 英二	岩手県立中央病院	宮澤 豪	彦根市立病院		
野崎 洋一	北光記念病院	森 益規	若草第一病院		
羽田 哲也	京都九条病院	森岡 信行	岸和田徳洲会病院		
濱崎 裕司	昭和大学病院	森田 英晃	大阪医科大学附属病院		

## Co-medical

阿部 顕正	桜橋渡辺病院
鮎川 宏之	医仁会武田総合病院
五十嵐直大	新潟市民病院
稲田 毅	岐阜ハートセンター
岩下 恵子	東宝塚さとう病院
内田 文也	三重ハートセンター
太田 悦雄	京都大学医学部附属病院
川村 克年	桜橋渡辺病院
喜多 領一	東住吉森本病院
橋内 秀雄	五星会菊名記念病院
木下 博子	岸和田徳洲会病院
木下 昌樹	岡崎市民病院
小網 亮	康生会武田病院
古賀 和也	高瀬会高井病院
米田 智也	京都大学医学部附属病院
相良 健司	大阪府立泉州救命救急センター
清水 速人	倉敷中央病院
添田 信之	星総合病院
田邊 智晴	大阪府立母子保健総合医療センター
谷岡 怜	神戸大学医学部附属病院
千田 浩一	東北大学大学院医学系研究科

(五十音順)

# List of Faculty

辻 真一郎	京都桂病院
中川 透	金沢医科大学病院
中嶋 勉	群馬県立心臓血管センター
中村 康雄	富士病院
西岡 宏之	天理よろづ相談所病院
鯨井 秀之	大手前病院
野口 幸	西の京病院
野崎 暢仁	康生会武田病院
長谷川慎一	滋賀県立成人病センター
林 愛子	姫路赤十字病院
平田 和也	北海道社会保険病院
福西 康修	彩都友誼会病院
松尾 幸顕	桜橋渡辺病院
松村 光章	神戸赤十字病院
松本 一真	兵庫医科大学病院
三浦 千里	湖東記念病院
三木 俊	八尾市立病院
六尾 哲	市立岸和田市民病院
村上 彩	京都桂病院
山口 敏和	名古屋ハートセンター
山田 雅亘	国立循環器病研究センター
横山 博典	国立循環器病研究センター

## Faculty of the year (Medical)

飯田 卓馬	関西労災病院
伊澤 有	倉敷中央病院
市川 稔	東大阪市立総合病院
今川 正吾	市立函館病院
近江 晃樹	日本海総合病院
大坂 薫平	済生会福岡総合病院
岡田 尚之	聖隷浜松病院
刑部 正人	舞鶴共済病院
鬼界 雅一	近江八幡市立総合医療センター
嘉数 敦	豊見城中央病院
櫻山 智一	東宝塚さとう病院
加藤 大雅	国家公務員共済組合連合会 横浜栄共済病院
櫛山 晃央	三菱京都病院
下司 徹	福井大学医学部附属病院
越川 智康	坂総合病院
後藤 亮	秀和総合病院
酒井 宏	滋賀医科大学附属病院
櫻井 将之	秦病院
柴田 兼作	京都桂病院
清水 康博	星総合病院
芹川 威	済生会福岡総合病院
竹上 薫	りんくう総合医療センター
田中 彰博	大阪労災病院
田村 謙次	大樹会総合病院回生病院
辻 哲平	国立病院機構高松医療センター
仲間 達也	宮崎市医師会病院
長島 英一	府中恵仁会病院
野田 哲平	関西医科大学付属滝井病院
原城 達夫	高岡市民病院
福岡 良太	新古賀病院
増田 純	三重大学医学部付属病院
松尾 崇史	国立病院機構長崎医療センター
松三 博明	高知医療センター
三浦 弘之	国立病院機構大阪医療センター
水谷 一輝	大阪市立総合医療センター
山根 健一	あかね会土谷総合病院
吉川 智晴	高岡市民病院

## Faculty of the year (Co-medical)

安藤 洋亮	草津ハートセンター
今井 康之	新東京病院
遠藤 孝敏	いわき市立総合磐城共立病院
大石 吉規	高岡市民病院
大岩 景子	よつば循環器科クリニック
加治 琢次	大樹会総合病院回生病院
倉田 直哉	松阪中央総合病院
黒田 周也	財団医療法人中村病院
幸野裕里亜	康生会武田病院
小坂 浩之	東住吉森本病院
後藤 瑞布	康生会武田病院
近藤登紀代	東宝塚さとう病院
狭川結香子	東宝塚さとう病院
佐生 喬	三重大学医学部附属病院
澄田 寛	よつば循環器科クリニック
竹内 卓矢	千葉西総合病院
田澤 英	新東京病院
千代 康子	東宝塚さとう病院
豊村 浩良	札幌東徳洲会病院
中原三佐誉	天陽会中央病院
中山 一夫	新東京病院
二階堂由美	千葉西総合病院
畠中 孝行	財団医療法人中村病院
林 貞治	千葉西総合病院
林戸恵美子	一宮市立市民病院
平田 円	大樹会総合病院回生病院
福井 宏幸	東宝塚さとう病院
福田 哲也	島原病院
村上 和男	草津ハートセンター
水谷 覚	桜橋渡辺病院
山本 基善	心臓血管センター金沢循環器病院
芳井 孝輔	兵庫県立姫路循環器病センター
吉原 幸佑	東宝塚さとう病院

(五十音順)

# KCJL2012

## Floor Plan

**8F**  
大文字

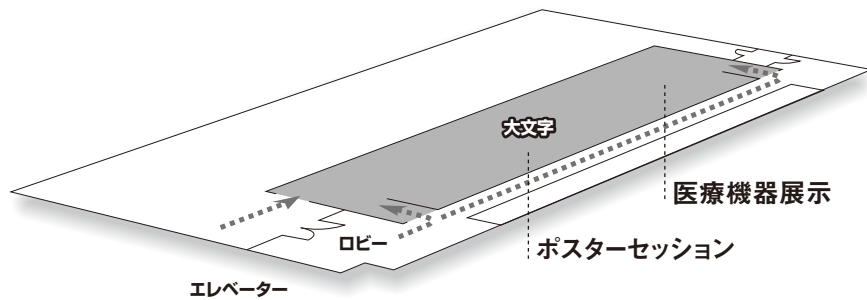

**7F**  
スタジオ

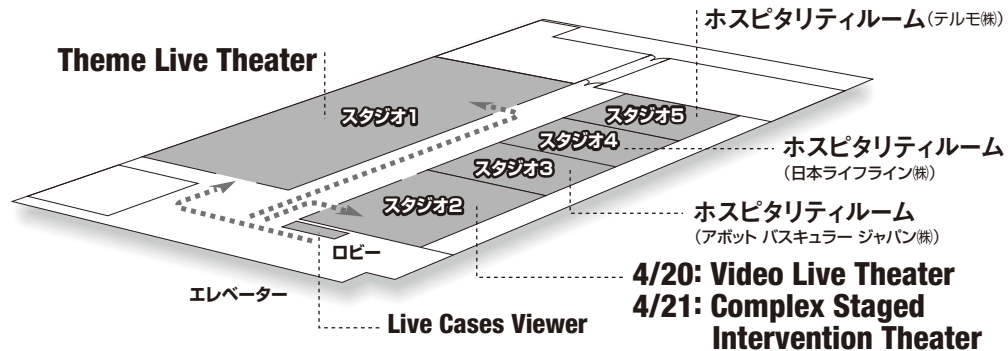

**6F**  
会議室

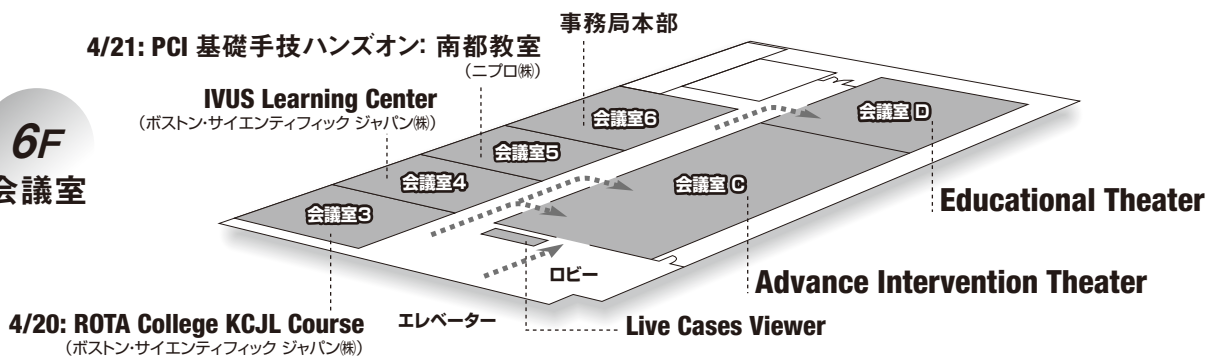

**5F**  
会議室

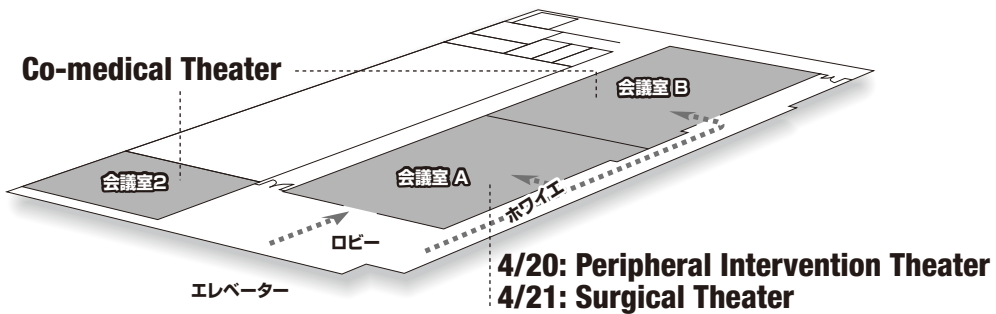

**4F**  
研修室

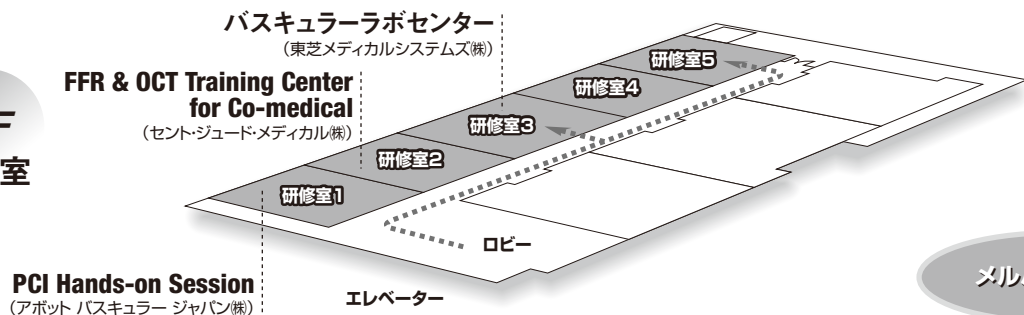

メルパルク京都

参加登録受付 メルパルク京都 1F

4月19日(木) 6F

SS KCJL 10周年記念座談会「ライブ研究会のあり方を考える」
18:00 座長...上田 欽造 大辻 悟
19:30 パネリスト...朝倉 靖 五十嵐慶一 加藤 修 門田 一繁
金谷 法忍 木島 幹博 西川 英郎 横井 宏佳

情報交換会 時間 19:30▶21:00 参加無料
会場 8F 大文字
エコちゃん、せんとくん、まゆまろも来ます!!

9:00 10:00 11:00 12:00 13:00 14:00 15:00 16:00 17:00 18:00

8F ポスターセッション 13:00~17:00 P15
医療機器展示 13:00~17:00 P26

Theme Live Theater LIVE 9:00~18:00 P11
ライブ中継施設... 京都桂病院 オペレーター... 猪野 靖 上田 恭敬 上村 史朗 藤田 博

FS 18:00 スtentを使わないインターベンション
19:50 座長...友瀨 佳明 藤井 謙司
演者...小谷 順一 辻 貴史 岸 宏一
中村 茂 野崎 洋一 全 完
共催...オーバースペースメディカル(株)/医カネカメディックス/医グッドマン

7F FFR/IVUS 9:00~10:30 座長 五十嵐慶一 松尾 仁司
FFR/OCT 10:30~12:00 座長 佐藤 匡也 新家 俊郎
ランチョンセミナー 12:00~13:00 オルメサルタンによる冠動脈動脈硬化への影響
OCT/内視鏡 13:00~15:00 座長 栗田 政樹 志手 淳也
コーヒーブレイクセッション 15:00~15:50 FD-OCTの実臨床活用

Video Live Theater VIDEO LIVE 9:00~15:50 P13

9:00~10:00 [ビデオ収録施設] 康生会武田病院
10:00~11:00 [ビデオ収録施設] 奈良県立医科大学附属病院
11:00~12:00 [ビデオ収録施設] 滋賀医科大学医学部附属病院
ランチョンセミナー 12:00~13:00 Beyond Statin時代のCTとEPAの可能性
13:00~14:00 [ビデオ収録施設] 桜橋渡辺病院
14:00~15:00 [ビデオ収録施設] 東宝塚さとう病院
コーヒーブレイクセッション 15:00~15:50 新DES時代に見るDiffuse病変の治療戦略

FS 18:00 加藤先生のCTO教室 ~Antegrade Approachの新たな展開~
19:50 座長...上田 欽造
講師...加藤 修
共催...朝日インテック(株)/朝日インテックJセールス(株)/バイエル薬品(株)

Advance Intervention Theater LIVE 9:00~18:00 P10
ライブ中継施設... 高清水高井病院 オペレーター... 朝倉 靖 五十嵐康己 大辻 悟 岡村 篤徳 西田 育功 山根 正久

9:00~10:30 座長 上田 欽造 木下 順久
10:30~12:00 座長 大辻 悟 於久 幸治
ランチョンセミナー 12:00~13:00 血管合併症を予防するための糖尿病治療戦略
13:00~15:00 座長 金谷 法忍 瀬尾 俊彦
15:50~18:00 座長 門田 一繁 藤井 謙司

FS 18:00 Slender PCIの限界と挑戦
19:50 座長...羽田 哲也 松陰 崇
プレゼンター...片平 美明 吉町 文暢 寺井 英伸
高橋玲比古 舩谷 元丸
共催...Slender Club Japan/朝日インテック(株)/医カネカメディックス/ゼンメディカル(株)

6F Educational Theater 9:00~18:00 P14

9:00~10:30 座長 近藤 盛彦 坂本 裕樹
10:30~12:00 座長 大倉 宏之 園田 信成
ランチョンセミナー 12:00~13:00 医用工学的視点でStentを斬る
13:00~14:00 座長 北風 政史 野風 雅巳
14:00~15:00 座長 阿部 充 伊藤 賀敏
15:00~15:50 座長 三木 真司 横井 宏佳
15:50~16:50 座長 林 孝俊 横井 宏佳
16:50~18:00 座長 上野 高史 橋本 公一

参加型教育プログラム 10:00~11:30 ROTA College KCJL Course P24
参加型教育プログラム 15:00~16:30 IVUS Learning Center P24

Peripheral Intervention Theater LIVE 9:00~18:00 P12
ライブ中継施設... 京都桂病院 オペレーター... 浦澤 一史 河原田修身 坂井 信幸 中村 茂 船津 篤史

9:00~10:30 座長 当麻 正直 中村 正人
10:30~12:00 座長 栗野孝次郎 土谷 武嗣
ランチョンセミナー 12:00~13:00 重症虚血性脳に対する血管内治療の現状
13:00~15:00 座長 飯田 修 野崎 洋一
15:00~15:50 座長 飯田 修 野崎 洋一
15:50~18:00 座長 佐藤 勝彦 平野 敬典

SS...サテライトシンポジウム
FS...ファイアースイドセッション

Co-medical Theater 9:00~17:00 P21

5F Co-medical Theater I 9:00~12:00 看護教育セッション
ランチョンセミナー 12:00~13:00 ライブ中継、ここをチェック!!
Co-medical Theater II 9:00~12:00 コメディカルのためのPeripheral & Complex Lesion講座
ランチョンセミナー 12:00~13:00 臨床におけるIVUSとFFRの活用法

20:00 京都センチュリーホテル
Tokyo Midnight PCI Conference in Kyoto 2012
幹事...濱寄 裕司
共催...東日本アテレクトミー研究会 武田薬品工業(株) ボストン・サイエンティフィック ジャパン(株)

参加型教育プログラム PCI Hands-on Session 10:00~16:00 P25
参加型教育プログラム FFR & OCT Training Center for Co-medical 14:00~15:00 P24

参加型教育プログラム バスキュラーラボセンター ~血管エコー講習会&ハンズオン~ 9:30~15:30 P24

メルパルク京都

4月20日(金)

8F

ポスターセッション 9:30~16:00

医療機器展示 9:00~17:00

Theme Live Theater LIVE 9:00~18:00

ライブ中継施設... 高井会高井病院
オペレーター... 上野 勝己
IVUSコメンテーター... 藤井 健一

大辻 悟
山本 義人

川尻 健司

西田 育功

林 孝俊

舛谷 元丸

松原 徹夫

矢坂 義則

7F

HD/石灰化 9:00~10:30

座長 北山 道彦
コメンテーター 小谷 順一
演者 嶋田 芳久

Bifurcation 10:30~12:00

座長 川崎 友裕
コメンテーター 岡田 隆
演者 西尾 学

ランチョンセミナー 12:00~13:00

イメージングから見る XIENCE V
座長... 上野 高史
演者... 大竹 寛雅

CTO 13:00~15:00

座長 小松 宣夫
コメンテーター 伊藤 良明
演者 坂本 裕樹

コーヒーブレイクセッション 15:00~15:50

DES留置後におけるDAPTのリスクとベネフィット
座長... 木下 法之

TRI 15:50~18:00

座長 清野 義胤
コメンテーター 奥津 匡暁
演者 松村 昭彦

Complex Staged Intervention Theater 9:00~13:00

9:00~10:50 座長 大辻 悟
コメンテーター スーパーバイザー 田仲 信行

10:50~12:00 座長 門田 一繁
コメンテーター スーパーバイザー 田仲 信行

ランチョンセミナー 12:00~13:00

リスク軽減を目指した高血圧管理... リスク軽減を目指した高血圧管理... 座長... 大石 充

13:30~17:00 冠動脈模型制作 基本を学ぶ!!

血管模型を楽しく制作しながら、血管の走行などを学びましょう。
座長... 小松 宣夫

冠動脈血管模型制作(所要時間 約2~3時間)
●費用/3,000円(KCJL参加費とは別途必要)

6F

Advance Intervention Theater LIVE 9:00~18:00

ライブ中継施設... 京都桂病院
オペレーター... 上田 欽造
IVUSコメンテーター... 本江 純子

加藤 修
山口 浩士

許 永勝

小林 智子

中村 茂

9:00~10:30

座長 木島 幹博
コメンテーター 小田 強
演者 友瀧 佳明

10:30~12:00

座長 上野 高史
コメンテーター 小野 史朗
演者 坪川 明義

ランチョンセミナー 12:00~13:00

新世代DES:Nobori... 座長... 南都 伸介
演者... 大塚 頼隆

13:00~15:00

座長 清野 義胤
コメンテーター 石原 昭三
演者 加藤 敦

コーヒーブレイクセッション 15:00~15:50

合併症を回避するための Tips & Tricks
座長... 柴田 剛徳
演者... 岡村 篤徳

15:50~18:00

座長 濱崎 裕司
コメンテーター 大原 知樹
演者 田仲 信行

Educational Theater 9:00~17:30

9:00~10:30 CTO 座長 辻 貴史
演者 於久 幸治

10:30~12:00 エキスパートから学ぶ複雑病変のインターベンション
座長 岡村 篤徳
演者 藤井 謙司

ランチョンセミナー 12:00~13:00

Flagship MDCTに診断は必要か?
座長... 小山 靖史
演者... 平野 雅春

13:00~14:00 DESの過去・現在・未来

座長 木村 剛
演者 木村 剛

14:00~15:00 Down sized PCI

座長 新家 俊郎
演者 松陰 崇

コーヒーブレイクセッション 15:00~15:50

冠動脈疾患2次予防における脂質管理の重要性
座長... 上田 恭敬
演者... 小田 洋平

15:50~17:30 Peripheral Intervention "CLIへの挑戦"

座長 河原田修身
演者 河原田修身

参加型教育プログラム 10:00~11:30 IVUS Learning Center

参加型教育プログラム PCI基礎手技ハンズオン: 南都教室 10:30~16:30

Surgical Theater VIDEO LIVE 9:00~16:45

手術ビデオライブデモンストラーション「大動脈弁・僧帽弁の連続性が破壊されたIEに対する手術」
座長 大垣 修治

9:00~12:00 座長 東上 震一
演者 浅井 徹

ランチョンセミナー 12:00~13:00

TAVI時代の到来: BAV技術の意義と今後のカテーテル的アプローチ
座長... 浅井 徹

13:05~14:15 ビデオ・ディベート Barlow's Diseaseに対する僧帽弁形成術

座長... 浅井 徹
パネリスト... 浅井 徹

14:20~15:30 ビデオ・ディベート 再手術:CABG後patent graft

座長... 夜久 均
パネリスト... 大川 育秀

15:35~16:45 ケース・ディベート 難渋した症例

座長... 山中 一郎
パネリスト... 白神幸太郎

Evening Hands-on Seminar 「これが正しいメイズ手術」

第一部: レクチャー (17:00~17:15)
第二部: ウェットラボ (17:15~19:00)
座長 夜久 均

5F

Co-medical Theater 8:30~17:00

Co-medical Theater I 8:30~12:00 看護ディスカッション

座長 岩下 恵子
演者 中村 康雄

ランチョンセミナー 12:00~13:00

重症虚血肢のABC
座長... 全 完
演者... 川崎 大二

13:00~17:00 基礎セミナー

座長 塩田 裕啓
演者 清水 速人

Co-medical Theater II 8:30~9:30 アブレーション治療に直結!

座長 小網 亮
講師 内田 文也

9:30~10:30 通電装置 "アブレーター"を知る

座長 長谷川 慎一
講師 高橋 清文

ランチョンセミナー 12:00~13:00

心臓救急における各種プロトコル... 座長... 野崎 暢仁

13:30~16:50 3DCTで学ぶ心臓の解剖「心臓を切って転がそう!」

座長 高垣 勝
講師 高垣 勝

参加型教育プログラム PCI Hands-on Session 10:00~16:00

参加型教育プログラム FFR & OCT Training Center for Co-medical 9:00~10:00

参加型教育プログラム バスキュラーラボセンター ~血管エコー講習会&ハンズオン~ 9:30~15:30

18:00 KCJL 10周年記念講演 「臨床応用のためのヒトiPS細胞を用いた心筋細胞の分化誘導」

18:00 第3回インターベンションリストのための心臓CT研究会 (CCTI研究会)

18:00 Cardiac Imaging & Physiology Symposium 「CAGでは分からない冠動脈病変」

メルパルク京都

4月21日(土)

4月19日(木)

サテライトシンポジウム

18:00~19:30

6F 会議室C

KCJL 10周年記念座談会「ライブ研究会のあり方を考える」

座長……上田 欽造 / 大辻 悟

パネリスト……朝倉 靖 (TOPIC)

五十嵐 慶一 (SAPPORO LIVE DEMONSTRATION COURSE)

加藤 修 (CCT)

門田 一繁 (中国四国ライブin倉敷)

金谷 法忍 (Kanazawa Coronary Conference)

木島 幹博 (ADATARA Live Demonstration)

西川 英郎 (CVITライブ教育委員会)

横井 宏佳 (Live Demonstration in KOKURA)



情報交換会

時間 19:30▶21:00

会場 8F 大文字

エコちゃん、せんとかん、まゆまろも来ます!!

参加  
無料

ランチョンセミナー

12:00~13:00

4月20日(金)

7F スタジオ1

「オルメサルタンによる冠動脈動脈硬化への影響」 ⇨ P11

共催…第一三共(株)

7F スタジオ2

「Beyond Statin時代のCTとEPAの可能性」 ⇨ P13

共催…持田製薬(株)

6F 会議室C

「血管合併症を予防するための糖尿病治療戦略」 ⇨ P10

—インクレチン関連薬への期待— 共催…MSD(株)

6F 会議室D

「医用工学的視点でStentを斬る」 ⇨ P14

—複雑病変で求められる要素(ELEMENT)—

共催…ボストン・サイエンティフィック ジャパン(株)

5F 会議室A

「重症虚血肢に対する血管内治療の現状」 ⇨ P12

共催…大塚製薬(株)

5F 会議室B

「ライブ中継、ここをチェック!!」 ⇨ P21

—カテ室業務において学ぶべきポイントとは—

共催…テルモ(株)

5F 会議室2

「臨床におけるIVUSとFFRの活用法」 ⇨ P21

共催…ボルケーノ・ジャパン(株)

4月21日(土)

7F スタジオ1

「イメージングから見るXIENCE V」 ⇨ P18

共催…アボット バスキュラー ジャパン(株)

7F スタジオ2

「リスク軽減を目指した高血圧管理」 ⇨ P19

—利尿薬の賢い使い方— 共催…MSD(株)

6F 会議室C

「新世代DES:Nobori」 ⇨ P17

—生分解性ポリマーを用いたNoboriの有用性— 共催…テルモ(株)

6F 会議室D

「Flagship MDCTにβ遮断薬は必要か?」 ⇨ P20

—ランジオロール塩酸塩の新たな展開—

共催…小野薬品工業(株)

5F 会議室A

「TAVI時代の到来: BAV技術の意義と」 ⇨ P23

今後のカテーテル的ハイブリッド治療を考える

—Impact of New Technology for Balloon

Aortic Valvuloplasty in the TAVI-Era—

5F 会議室B

「重症虚血肢のABC」 ⇨ P22

共催…アボット バスキュラー ジャパン(株)

5F 会議室2

「心臓救急における各種プロトコル」 ⇨ P22

—どの症例にPCI? Filtrapは? 急性心不全・PCPS・低体温の最前線etc—

共催…日本ライフライン(株)

## コーヒーブレイクセッション

15:00~15:50

4月20日(金)

7F スタジオ1

「FD-OCTの実臨床活用 ~Clinical appearance with FD-OCT~」 ⇨ P11

共催...セント・ジュード・メディカル(株)

7F スタジオ2

「新DES時代に見るDiffuse病変の治療戦略」 ⇨ P13

共催...アボット バスキュラー ジャパン(株)

6F 会議室C

「Pitfall of Calcified lesion ~How do you reduce the risk?~」 ⇨ P10

共催...ボストン・サイエンティフィック ジャパン(株)

6F 会議室D

「Impact of Physiological PCI with Fusion Imaging and FFR」 ⇨ P14

共催...日本メジフィジックス(株)

5F 会議室A

「Save the Legs ~重症下肢虚血(CLI)~」 ⇨ P12

共催...ジョンソン・エンド・ジョンソン(株)

4月21日(土)

7F スタジオ1

「DES留置後におけるDAPTのリスクとベネフィット」 ⇨ P18

共催...日本メドトロニック(株)

6F 会議室C

「合併症を回避するためのTips & Tricks ~Optimal Stenting in Complex Lesion~」 ⇨ P17

共催...ボストン・サイエンティフィック ジャパン(株)

6F 会議室D

「冠動脈疾患2次予防における脂質管理の重要性」 ⇨ P20

共催...アストラゼネカ(株) / 塩野義製薬(株)

## ファイアーサイドセッション

4月20日(金)

18:00~19:50

7F スタジオ1

Theme Live Theater

会場にてコースプログラム終了後開催

「ステントを使わないインターベンション」 ⇨ P11

共催...オーバースネイチメディカル(株) / 株式会社カネカメディックス / 株式会社グッドマンニプロ(株) / ボストン・サイエンティフィック ジャパン(株) / ボルケーノ・ジャパン(株)

18:00~19:50

6F 会議室C

Advance Intervention Theater

会場にてコースプログラム終了後開催

「加藤先生のCTO教室 ~Antegrade Approachの新たな展開~」 ⇨ P10

共催...朝日インテック(株) / 朝日インテックJセールス(株) / バイエル薬品(株)

18:00~19:50

6F 会議室D

Educational Theater

会場にてコースプログラム終了後開催

「Slender PCIの限界と挑戦」 ⇨ P14

共催...Slender Club Japan / 朝日インテック(株) / 株式会社カネカメディックス / セオンメディカル(株) / テルモ(株) / ニプロ(株) / 日本ライフライン(株) / フクダ電子(株) / メディキット(株)

4月21日(土)

18:00~19:00

6F 会議室C

Advance Intervention Theater

会場にてコースプログラム終了後開催

KCJL 10周年記念講演 ⇨ P17

「臨床応用のためのヒトiPS細胞を用いた心筋細胞の分化誘導」



18:00~20:00

5F 会議室2

Co-medical Theater

会場にてコースプログラム終了後開催

Cardiac Imaging & Physiology Symposium ⇨ P22

「CAGでは分からない冠動脈病変」

共催...ファイザー(株)

4月20日(金) 20:00~

京都センチュリーホテル

## Tokyo Midnight PCI Conference in Kyoto 2012

幹事...濱寄 裕司

●プログラム その強さ、アジルバ ~新たなARBの臨床的意義 / Case Conference / Expert Case Review など

●参加費 1,000円(KCJL参加者は無料です。参加証を呈示してください。)

共催...東日本アテレクトミー研究会 / 武田薬品工業(株) / ボストン・サイエンティフィック ジャパン(株)

4月21日(土) 18:00~20:00

## 第3回インターベンショナリストのための心臓CT研究会(CCTI研究会)

代表世話人...奥津 匡暁

世話人...山田 慎一郎 / 橘 公一 / 栗田 政樹 / 武田 義弘 / 上野 博志

顧問...角辻 暁

共催...CCTI研究会 / アボット バスキュラー ジャパン(株) / 小野薬品工業(株)

6F 会議室D

Educational Theater

会場にてコースプログラム終了後開催

⇨ P20

4月20日(金)

Advance Intervention Theater

6F 会議室C

Advance Intervention Theaterでは慢性完全閉塞病変・複雑病変を中心とするカテーテル治療を放映します。慢性完全閉塞病変・複雑病変に対するPCIは術者の経験と治療成績の積み重ねにより確立されてきました。しかし、PCIに関連するデバイスの開発・進歩により、複雑病変に対するPCIにはまだまだ種々のアプローチ法があり、議論の尽きない手技です。このライブでは、いかに的確に最適な治療を行うかを皆様方と議論しながらライブ中継を行う予定です。

中継施設……高清水高井病院

オペレーター……	朝倉 靖	五十嵐康己	大辻 悟	岡村 篤徳
	西田 育功	山根 正久		
IVUSコメンテーター……	嶋田 芳久	谷川 淳		

9:00~10:30

座長……	上田 欽造
	木下 順久
コメンテーター	
	阿部 充伯
	及川 裕二
	川尻 健司
	北野 勝也
	吉川 糧平

10:30~12:00

座長……	大辻 悟
	於久 幸治
コメンテーター	
	氏家 勇一
	臼井 公人
	榎本 志保
	中野 顯治
	廣岡 慶治

12:00~13:00

**ランチョンセミナー**

「血管合併症を予防するための糖尿病治療戦略  
—インクレチン関連薬への期待—」

座長……	岡田 隆
演者……	四方 賢一

共催…MSD(株)

13:00~15:00

座長……	金谷 法忍
	瀬尾 俊彦
コメンテーター	
	小野 史朗
	河田 正仁
	近藤 盛彦
	鈴木 誠
	平瀬 裕章

15:00~15:50

**コーヒーブレイクセッション**

「Pitfall of Calcified lesion  
~How do you reduce the risk?~」

座長……	阿部 充伯
演者……	川崎 友裕
	辻 貴史

共催…ボストン・サイエンティフィック ジャパン(株)

15:50~18:00

座長……	門田 一繁
	藤井 謙司
コメンテーター	
	石原 昭三
	大谷 敬之
	小田 強
	加藤 敦
	角谷 誠

18:00~19:50

**ファイアースイドセッション  
加藤先生のCTO教室**

~Antegrade Approachの新たな展開~

座長……	上田 欽造
講師……	加藤 修

共催…朝日インテック(株)/朝日インテックJセールス(株)/バイエル薬品(株)

\*スケジュール及び内容は都合により変更される場合があります。

4月20日(金)

Theme Live Theater

7F スタジオ1

Theme Live Theaterでは、インターベンション治療方針の決定のポイントとなる血管造影以外のモダリティの活用方法を提示しながら手技を行ないます。すでにほとんどのオペレータが使いこなしているIVUS以外にOCT・血管内視鏡・プレッシャーワイヤーを用いて病変の理解を深めたいと思います。今回は2種併用することで各モダリティの利点・欠点を確認するとともに、それぞれの情報を融合させ、画像の読解力を向上することを目指しています。

中継施設……京都桂病院  
 オペレーター……猪野 靖 上田 恭敬 上村 史朗 藤田 博

9:00~10:30

座 長……五十嵐 慶一  
 松尾 仁司 **FFR/IVUS**  
 コメンテーター  
 大竹 寛雅  
 奥村 啓之  
 藤井 隆  
 松室 明義

ミニレクチャー  
 「FFRとIVUSによる病変の評価  
 —治療適応とend pointの決定法について—」  
 松尾 仁司

10:30~12:00

座 長……佐藤 匡也  
 新家 俊郎 **FFR/OCT**  
 コメンテーター  
 尾鼻 正弘  
 片岡 亨  
 中井 健仁  
 中村 玲雄

ミニレクチャー  
 「OCT guided PCI」  
 新家 俊郎

12:00~13:00

ランチョンセミナー  
 「オルメサルタンによる冠動脈動脈硬化への影響」  
 座 長……本江 純子  
 演 者……廣畑 敦 共催…第一三共(株)

13:00~15:00

座 長……栗田 政樹  
 志手 淳也 **OCT/内視鏡**  
 コメンテーター  
 坂上 祐司  
 樋口 義治  
 松尾 浩志  
 山田 慎一郎

ミニレクチャー

「DES留置後の内膜の変化について —内視鏡所見から—」  
 栗田 政樹

15:00~15:50

コーヒープレイクセッション  
 「FD-OCTの実臨床活用 ~Clinical appearance with FD-OCT~」  
 座 長……志手 淳也  
 FD-OCTの有用性 石神 賢一  
 FD-OCTの実臨床活用 松原 隆夫  
 共催…セント・ジュード・メディカル(株)

15:50~18:00

座 長……谷川 淳  
 本江 純子 **OCT/VH-IVUS**  
 コメンテーター  
 井上 文隆  
 笠行 典章  
 高島 弘行  
 森田 英晃

ミニレクチャー  
 「OCTにおける組織診断」  
 谷川 淳

18:00~19:50

ファイアースイドセッション  
 スtentを使わないインターベンション  
 座 長……友渕 佳明 藤井 謙司  
 Stent時代の意識的バルーン選択について 小谷 順一  
 Perfusion Balloonの過去と現在 辻 貴史  
 幅広く使えるNSE 岸 宏一  
 Drug Eluting Balloon 中村 茂  
 Flextome Cutting Balloon(TBA) 野崎 洋一  
 Scoring Balloonの可能性 ~AngioSculpt PTA 全 完  
 共催…オーバースネイチメディカル(株)/株式会社カネカメディックス/株式会社グッドマン/ニプロ(株)  
 ポストン・サイエンティフィック ジャパン(株)/ボルケーノ・ジャパン(株)

\*スケジュール及び内容は都合により変更される場合があります。



4月20日(金)

Video Live Theater

7F スタジオ2

急性冠症候群に対するPCIは我が国では確立され、多施設で施行されています。しかし、急性冠症候群のなかにも複雑な病変があり、各施設では種々のアプローチがとられているのが現状です。急性冠症候群は、ライブ放映の性質上、今までライブ形式で議論する機会があまりありませんでした。そこで本シアターでは経験豊富な施設で症例をあらかじめビデオ収録し、治療上重要な点をライブの臨場感をもって議論していく予定です。

9:00~10:00

【ビデオ収録施設】 康生会武田病院

座長……全 完  
演者……木下 法之

13:00~14:00

【ビデオ収録施設】 桜橋渡辺病院

座長……廣畑 敦  
演者……伊達 基郎

10:00~11:00

【ビデオ収録施設】 奈良県立医科大学附属病院

座長……木下 法之  
演者……上村 史朗

14:00~15:00

【ビデオ収録施設】 東宝塚さとう病院

座長……加藤 順司  
演者……滝内 伸

11:00~12:00

【ビデオ収録施設】 滋賀医科大学医学部附属病院

座長……瓦林 孝彦  
演者……山本 孝

15:00~15:50

コーヒーブレイクセッション

「新DES時代に見るDiffuse病変の治療戦略」

座長……島田 健永  
改めて学ぶLong Lesionの攻略と注意点  
亀谷 良介

DES新時代のLong Size STENTは有用か?  
角辻 暁

共催…アボット バスキュラー ジャパン(株)

12:00~13:00

ランチョンセミナー

「Beyond Statin時代のCTとEPAの可能性」

座長……中村 正人  
演者……田邊 健吾

共催…持田製薬(株)

**4月20日(金)**
**Educational Theater**
**6F 会議室D**

Educational Theaterでは、循環器疾患診療に携わる全ての医療スタッフを対象として基礎から最先端までの幅広い知識を提供します。日常臨床の中で疑問に感じていることや今後挑戦していくべき課題など、今後の臨床に役立つレクチャー満載です。

**9:00~10:30**
**CAG/PCI**

- 座長……近藤 盛彦 坂本 裕樹
- ①CAGを始めるにあたって: 左右両用か、JL・JRか、かからない時にどうするか? 木下 慎
  - ②PCIを始めるにあたって: ガイドワイヤー・バルーン・ステントの基礎知識 山平 浩世
  - ③PCI初心者が最初にあたる壁: なぜ「交代」と言われるか? 基本操作とtip&trick 山本 克浩
  - ④PCIが少しできるようになったとき: 起こり得る合併症とその予測 山田 貴之
  - ⑤PCIが少しできるようになったとき: 意外とcomplexやんか!! 予測と戦略の立て方 永松 航

**10:30~12:00**
**Imaging (Invasive/Non-invasive/病理)**

- 座長……大倉 宏之 園田 信成
- ①冠動脈病理 ACSから薬剤溶出性ステントまで 中澤 学
  - ②血管内視鏡から診た急性冠症候群 上田 恭敬
  - ③IVUS/OCTから診た急性冠症候群 田中 篤
  - ④侵襲的イメージングによる薬剤溶出性ステントの評価 高野 雅充
  - ⑤MDCTによる包括的な心臓の評価 小山 靖史

**12:00~13:00**
**ランチョンセミナー**
**「医用工学的視点でStentを斬る  
~複雑病変で求められる要素(ELEMENT)」**

- 座長……横井 宏佳  
 演者……山本 匡 挽地 裕  
 共催…ボストン・サイエンティフィック ジャパン(株)

**13:00~14:00**
**虚血性心筋症のマネージメント**

- 座長……北風 政史 西野 雅巳
- ①虚血性心筋症を如何に治療するか? —その現状と新展開— 北風 政史
  - ②虚血性心疾患患者における不整脈のマネージメント 井上 耕一

**14:00~15:00**
**ACS/補助デバイス**

- 座長……阿部 充 伊藤 賀敏
- ①冠微小血管抵抗指数(IMR)から見たIABPの有効性とPCPSとの併用手順 伊藤 賀敏
  - ②PCPS 阿部 充
  - ③LVAD 五條 理志

**15:00~15:50**
**コーヒーブレイクセッション**
**「Impact of Physiological PCI with Fusion Imaging and FFR」**

- 座長……三木 真司  
 演者……横井 宏佳  
 共催…日本メジフィジックス(株)

**15:50~16:50**
**糖尿病とIHD —糖尿病の管理からPCI、予後—**

- 座長……林 孝俊 横井 宏佳
- ①IHDの糖尿病治療: 一次予防 坂口 一彦
  - ②虚血性心疾患の糖尿病治療: 二次予防 大塚 頼隆
  - ③糖尿病患者の血行再建術: PCI or CABG 林 孝俊

**16:50~18:00**
**学術セッション —統計の読み方—**

- 座長……上野 高史 橘 公一
- ①論文を読むときに: 研究のデザインと種類, "Statistics"をよく読んでみると… 山田慎一郎
  - ②データをまとめよう: 後ろ向き研究を形にするために必要な要件 大竹 寛雅
  - ③研究を計画しよう: 前向き研究を計画するための統計学的基礎知識 中谷 大作
  - ④さあ論文を書いてみよう: どう書けばいい? 大塚 頼隆

**18:00~19:50**
**ファイアーサイドセッション**
**Slender PCIの限界と挑戦**

- 座長……羽田 哲也 松陰 崇
- ①診断カテの限界と挑戦 片平 美明
  - ②ガイドカテの限界と挑戦 吉町 文暢
  - ③シースレスガイドの限界と挑戦 寺井 英伸
  - ④IABPの限界と挑戦 高橋玲比古
  - ⑤ガイドワイヤーの限界と挑戦 舩谷 元丸

共催…Slender Club Japan/朝日インテック(株)/株式会社カネカメディックス  
 セオンメディカル(株)/テルモ(株)/ニプロ(株)/日本ライフライン(株)  
 フクダ電子(株)/メディキット(株)

\*スケジュール及び内容は都合により変更される場合があります。

4月20日(金)

## ポスターセッション

8F

### Medical

13:00~14:10

座長……柳 志郎  
コメンテーター

ACS

及川 裕二  
武田 吉弘  
永松 航

- 静脈グラフトの血栓閉塞による急性心筋梗塞の1症例 近江 晃樹
- 治療方針に苦慮した冠動脈自然解離の一例 大坂 薫平
- 若年性心筋梗塞の1例 嘉数 敦
- AMIのslow flow対策におけるLumineの有効性について 西尾 学
- 狭心症3枝病変合併のSTEMIにPCI後に急性冠閉塞を来し治療に難渋した1例 田村 謙次
- 両冠動脈高度狭窄による若年性急性冠症候群の一例 刑部 正人
- DES留置後のVLSTに対するPCIの際、ガイドワイヤーの一部がステント外を通過した1例 伊澤 有
- culprit診断に苦慮したAMI三枝病変の一例 清水 康博
- SES留置3年10カ月後に、NSTEMIを発症し、OCTでSES内に新生内膜による高度狭窄とプラーク破裂像を同時に観察しえた一例 山根 健一
- 完全房室ブロックを合併し恒久的ペースメーカーを植え込み救命し得た急性前壁中隔心筋梗塞の一例 野田 哲平

14:20~15:40

座長……寺島 充康  
コメンテーター

Complex PCI

奥津 匡暁  
川野 成夫  
吉川 糧平

- ステントが偽腔に留置されたRCA CTOをretro grade approachにて治療した一例 岡田 尚之
- LAD, D1及びD1の分枝に対してPCIを施行したが分枝の救済が困難であった1例 水谷 一輝
- 高位側壁枝(HL)が責任病変の急性心筋梗塞でHLと回旋枝本幹に対してT-stent施行し難渋した1例 松三 博明
- PILOT200のknuckleで通過可能となったRCA-CTOの透析症例 後藤 亮
- 急性大動脈解離に対する人工血管置換術後に左主幹部に高度狭窄を来した若年女性の1症例 櫻山 智一
- ステント留置にCoKatteが有用であった高位前方起始右冠動脈慢性完全閉塞の1例 今川 正吾
- Successful PCI for chronic total occlusion with coronar aneurysm using retro grade approach 芹川 威
- 5Fr子カテを用いてロータブレーターを行った2症例 櫻井 将之
- NOBORIステント留置後、短期間のうちにステント血栓症を繰り返した1例 榊山 晃央
- LMTに対するPCIにてLAD、LCx同時slow flowをきたしたが解除に成功し、血行再建に成功した1例。 吉川 智晴
- 慢性冠動脈解離病変に対してIVUSとOCTを用いてPCIを施行した1例 下司 徹

### Co-medical

15:50~17:00

座長……野口 幸  
三浦 千里

臨床工学/検査

- バルーン及びステントの拡張性能の比較  
~体外実験において~ 豊村 浩良
- CASとInterventionの相関性及び狭窄率の検証 林 貞治
- 当院の腕アプローチ時の右心カテの成績 福田 哲也
- AMIの治療部位と心機能の相関性  
~EFの変化について~ 二階堂由美
- 薬剤治療抵抗性のHOCM(閉塞性肥大型心筋症)に  
対するペーシング療法についてプレッシャーワイヤーを  
用いて適応評価を行った一例 島中 孝行
- バルーンカテーテルの操作性における定量評価の検討 佐生 香
- スタッフ間におけるIVUS計測差異の検証 竹内 卓矢
- 生理食塩水の温度と流量がイリゲーションカテーテル  
電極部に与える影響 山本 基善
- OCTにおけるフラッシュ溶液の選択 後藤 瑞布
- 東日本大震災におけるICD症例の報告 遠藤 孝敏

\*スケジュール及び内容は都合により変更される場合があります。

**4月21日(土)**
**ポスターセッション**
**8F**
**Medical**
**9:30~10:30**

 座長……小菅 邦彦  
 コメンテーター

**Bailout/工夫**

 臼井 公人  
 大谷 眞一郎  
 滝内 伸

- LMTにZES留置後出現した冠動脈瘤が1年後に消失した1症例:IVUS、OCT、血管内視鏡による観察 市川 稔
- 積み重なって留置されてしまったcovered stentsに対してEVTによりbail outできた一例 田辺 正喜
- 当院における止血デバイスHemCon®Patchの使用経験 増田 純
- 高度石灰化病変に対するPCI中にステント脱落しかけたが回収に成功した症例 越川 智康
- SVGに対してPCI中解離を生じ、ステント留置を行った一例 辻 哲平
- Perfusion Balloon (Ryusei?)のデリバリーに難渋した冠動脈穿孔の1例 鬼界 雅一
- ステント内再狭窄病変に対してOCT・IVUS施行後にDCAを行い、病理学的検討を行い得た一例 松尾 崇史
- 右冠動脈高度石灰化病変にProfit RU2Dが有用であった1例 酒井 宏
- 体表上の穿刺点と透視ガイド下での大腿動脈穿刺点が大きく異なった一例 飯田 卓馬

**10:40~12:00**

 座長……篠原 昇一  
 コメンテーター

**EVT**

 氏家 勇一  
 大谷 敬之  
 岡田 正治

- 末梢保護下の血栓吸引、自己拡張型ステント留置が有用であった器質性血栓による浅大腿動脈狭窄の一例 原城 達夫
- EVTにて治療し得たA型大動脈解離術後に発症した頸動脈解離の一例 加藤 大雅
- 重症下肢虚血症例に対するEVRを行う際にプレジャーワイヤーを用いたFFR測定が治療効果判定に有用と思われた1症例 長島 英一
- Pedal-arch Angioplastyにより救肢に成功した重症虚血肢の一例 仲間 達也
- 勃起機能不全に対する末梢血管内治療 福岡 良太
- Trans collateral retrograde approachを用いた血管内治療によりBTK病変の完全血行再建に成功した両側重症下肢虚血の1例 奥津 匡暁
- 浅大腿動脈(SFA)の完全閉塞(CTO)病変に対して、trans-collateral angioplastyを施行した3例 塩出 宣雄
- Golden Timeを過ぎた急性下肢動脈閉塞の救肢に成功した2症例 竹上 薫
- 高度石灰化を伴う大動脈狭窄に対して末梢保護下でステント留置を行った症例 柴田 兼作
- 若年の線維筋性異形成症による腎血管性高血圧に対して経皮的腎動脈形成術が奏功した一例 田中 彰博
- PTAにより尿管閉塞を合併した一例 三浦 弘之

**Co-medical**
**13:00~14:00**

座長……五十嵐直大

**臨床工学/検査**

- SOUND STARを用いた心房細動アブレーションの経験 幸野裕里亜
- 患者主訴よりmuscular twitchingを発見しリードの被膜損傷が疑われた1例 倉田 直哉
- シャントカルテの導入を経験して 加治 琢次
- 当院の新人教育体制の現状 福井 宏幸
- 心拍動下で僧帽弁形成術およびCABGを施行した1症例 澄田 寛
- PTA後の圧迫止血による急性血栓性動脈閉塞 大岩 景子
- FD-OCTとIVUSにおける画像診断での計測値の相違 中原三佐誉

**14:00~15:10**

座長……川村 克年

**放射線**

- トータルマネジメントによる心臓CT検査の統一化 小坂 浩之
- 低管電圧を用いたCoronary CTの検討 安藤 洋亮
- Stent内再狭窄症例に対するOCTでの評価方法 水谷 覚
- 心臓健診について 村上 和男
- 心臓MRIによるCTO病変に対する血行再建術(PCI)前後での検討 黒田 周也
- ステントグラフト内挿術における放射線技師の役割 田澤 英
- 当院における放射線防護具管理の取り組み 中山 一夫
- 64列CTによる冠動脈石灰化スコアを用いた冠動脈狭窄性病変検出精度の検討 今井 康之
- IVCフィルター留置時における3Dワークステーションの有用性 吉原 幸佑
- PCI支援ソフトウェアDynamic Stent Viewの使用経験 大石 吉規
- ablation時における放射線被ばく低減への試み 芳井 孝輔

**15:20~16:00**

座長……大竹陸希光

**看護**

- Door to balloon time短縮への取り組み 平田 円
- 心臓血管撮影室での急変対応教育の実践 林戸恵美子
- リーダーシップを発揮するための学び ~カテ室と病棟との連携~ 千代 康子
- PCPS装着後に下肢コンパートメント症候群を合併した1症例 ~下腿組織壊死部分の拡大を回避した看護介入~ 近藤登紀代
- 循環器病棟における新人教育の現状と課題 狭川結香子



**4月21日(土)**
**Theme Live Theater**
**7F スタジオ1**

高井病院からのTheme Liveは、腎不全、透析患者に対するカテーテル治療、高度石灰化病変、左主幹部病変を含む分岐部病変など病態・冠動脈形態別の治療を中心に放映します。病態・冠動脈形態別の現在まで行われてきた治療成績のレクチャーを交えて、ロータブレータ治療、TRI治療など実際の治療手技を中心にした若手の先生方にも参考になるようなライブ中継を行う予定です。

**中継施設……高井会高井病院**

オペレーター……	上野 勝己	大辻 悟	川尻 健司	西田 育功
	林 孝俊	舩谷 元丸	松原 徹夫	矢坂 義則
IVUSコメンテーター……	藤井 健一	山本 義人		

**9:00~10:30**

座長……	北山 道彦
	野崎 英二
コメンテーター	
	小谷 順一
	柴田 剛徳
	嶋田 芳久
	谷川 高士
	兵庫 匡幸

**HD/石灰化**
**13:00~15:00**

座長……	小松 宣夫
	塩出 宣雄
コメンテーター	
	伊藤 良明
	神島 宏
	坂本 裕樹
	武田 輝規
	辰巳 哲也

**CTO**
**10:30~12:00**

座長……	川崎 友裕
	佐藤 匡也
コメンテーター	
	岡田 隆
	上林 大輔
	木下 慎
	中川 厚
	西尾 学

**Bifurcation**
**15:00~15:50**
**コーヒーブレイクセッション**  
**「DES留置後におけるDAPTのリスクとベネフィット」**

座長……	木下 法之
	浜中 一郎

消化器内科医からみた出血性合併症について  
梶原 幹生

脳血管障害を意識したPCI スtent選択  
芦田 和博

共催…日本メドトロニック(株)

**12:00~13:00**
**ランチョンセミナー**
**「イメージングから見るXIENCE V」**

座長……	上野 高史
OCTから診たEverolimus-eluting stent	大竹 寛雅
IB-IVUSからみた各種薬剤溶出性stentの特徴とその臨床的意義	
—XIENCE Vstentの安全性、有効性についての考察—	園田 信成
XIENCE V長期安全性の理由	中澤 学
共催…アボット バスキュラー ジャパン(株)	

**15:50~18:00**

座長……	清野 義胤
	羽田 哲也
コメンテーター	
	奥津 匡暁
	松陰 崇
	松村 昭彦
	山平 浩世
	矢持 亘

**TRI**

4月21日(土)

Complex Staged Intervention Theater

7F スタジオ2

複雑な冠動脈疾患、循環動態の患者さんでは数回に分けて治療するStaged PCI治療があります。それぞれの治療戦略に意味があり、PCIの成功、不成功によりstage2PCIに進めるか、外科的治療を選択するか、はたまた薬物治療のみを選択するか、流動的に判断され最終目標を目指します。通常の発表形式では時間的制約があり十分なdiscussionができません。そこで十分な時間をとって、セーフティマージンのとり方や戦略について、症例ごとに掘り下げていくセッションとしています。

9:00~10:50

座	長……大辻 悟 的場 芳樹
スーパーバイザー……	田仲 信行
演 者……	中村 茂 小松 宣夫 及川 裕二

10:50~12:00

座	長……門田 一繁 辻 貴史
スーパーバイザー……	田仲 信行
演 者……	橘 公一 那須 賢哉

12:00~13:00

**ランチョンセミナー**

**「リスク軽減を目指した高血圧管理  
—利尿薬の賢い使い方—**

座	長……	梶田 出
演	者……	大石 充

共催…MSD(株)

4月21日(土)

Educational Theater

6F 会議室D

Educational Theater 2日目は、CTOや複雑病変に対するエキスパートの先生達の治療とその考え方、DESやdown-sized PCIの過去・現在・未来、さらには循環器スタッフが避けては通れないCLIに対する集学的治療など、充実した内容となっています。  
“Let’s brush up our knowledge!!”

9:00~10:30

**CTO**

- 座長……辻 貴史 那須 賢哉
- ①CTO-PCIの変遷と今後の展望 於久 幸治
  - ②CTOワイヤーの特性と選択方法 武田 吉弘
  - ③Antegrade Approachの治療戦略 川尻 健司
  - ④Retrograde Approachの治療戦略 松尾 仁司
  - ⑤CTO-PCIの合併症と対策 角谷 誠

10:30~12:00

**エキスパートから学ぶ複雑病変のインターベンション**

—CTO以外のcomplex PCIで自身の経験症例から若手に伝えたい事—

- 座長……岡村 篤徳 吉川 輝平
- 演者……藤井 謙司  
五十嵐 康己  
木島 幹博

12:00~13:00

**ランチョンセミナー**

「Flagship MDCTにβ遮断薬は必要か?  
—ランジオロール塩酸塩の新たな展開—」

- 座長……小山 靖史
- 演者……平野 雅春

共催…小野薬品工業(株)

13:00~14:00

**DESの過去・現在・未来**

- 座長……木村 剛 上妻 謙
- ①過去：第一世代のDESから学んだ事と次世代のDESへの要求 木村 剛
  - ②現在：現在使用しているDESの臨床成績と使い分け 全 完
  - ③未来：外国での成績と今後期待できること 上妻 謙

14:00~15:00

**Down sized PCI**

- 座長……新家 俊郎 羽田 哲也
- ①Down Sized PCIの歴史 松陰 崇
  - ②Slender PCIのメリット 舩谷 元丸
  - ③Down sized PCIにおけるTip & Tricks 中村 玲雄

15:00~15:50

**コーヒープレイクセッション**

「冠動脈疾患2次予防における脂質管理の重要性」

- 座長……上田 恭敬
- 演者……小田 洋平

共催…アストラゼネカ(株) / 塩野義製薬(株)

15:50~17:30

**Peripheral Intervention “CLIへの挑戦”**

- 座長……河原田修身 浜中 一郎
- ①重症虚血肢の診断と治療の適応、その管理 河原田修身
  - ②Infrapopliteal interventionのtip and tricks 飯田 修
  - ③CLI治療の未来：DEB、DES、Atherectomy device 浦澤 一史
  - ④CLIに対する外科的治療 浅田 秀典
  - ⑤Post interventional foot management 松原 邦彦

18:00~20:00

**第3回インターベンショナリストのための心臓CT研究会 (CCTI研究会)**

- 代表世話人……奥津 匡暁
- 世話人……山田 慎一郎 橘 公一  
栗田 政樹 武田 義弘  
上野 博志
- 顧問……角辻 暁

①Tips from CCTI「カテ前に確認したい心臓CT画像のポイント」  
武田 義弘

②症例検討:2~3例

共催…CCTI研究会 / アボット バスキュラー ジャパン(株) / 小野薬品工業(株)

\*スケジュール及び内容は都合により変更される場合があります。

4月20日(金)

## Co-medical Theater

5F

KCJLは開催10年の節目を迎えることができ、本年はコメディカルセッションをより充実するために2日間開催する運びとなりました。例年通り看護、虚血、不整脈の各セッションを行い、第一線で活躍されているコメディカルの先生方による教育講演を中心に深く幅広い知識が得られる内容となっています。

今回ライブ中継が復活し、コメディカルセッション専用のカメラを設けることでスタッフの動きを中心にお送りする予定です。また、冠動脈模型作りを通して冠動脈の解剖をより理解していただけるセッションも設けております。お忙しい中とは存じますが、皆様多数のご参加をお待ちしております。

### Co-medical Theater I

会議室B

9:00~12:00

#### 看護教育セッション

看護セッションの初日は看護教育セッションと題して、PCI初学者に知っていただきたい基礎知識の講義をラインナップしました。中堅やベテランの方も基礎知識の再確認に是非とも足をお運びください。

座長……栗原 佳子  
坂元 正和

- ①心臓カテーテル検査・治療時の心電図の見方 喜多 領一
- ②カテ室ナースの為のPCIデバイス講座 松尾 幸頭
- ③OCT・IVUS画像の見方 谷岡 怜

12:00~13:00

#### ランチョンセミナー

##### 「ライブ中継、ここをチェック!!」

—カテ室業務において学ぶべきポイントとは—

座長……辰巳 哲也  
演者……木下 法之  
松室 明義

共催…テルモ(株)

13:00~17:00

#### コメディカルライブ中継

コメディカルによるコメディカルのためのライブ中継で、教育レクチャーを交えコメディカルの視点に立ったカメラワークでお届けしたいと思います。先進的なカテ室ならではの工夫やコメディカルの働きぶりを完全公開してもらいます。

座長……赤松 俊二  
塩田 裕啓  
徳永 政敬  
中西 基修  
現地案内……岡田 忠久

#### 教育レクチャー

- ①治療デバイスの基礎 三浦 千里
- ②補助デバイスあれこれ 野口 幸
- ③穿刺部の選択と止血方法 野崎 暢仁

### Co-medical Theater II

会議室2

9:00~12:00

#### コメディカルのための Peripheral & Complex Lesion講座

末梢血管治療や複雑病変治療…何だかよく解らないと思っておられる方も多いのではないのでしょうか。これらの検査・治療について解りやすく講演していただきます。聞いた後は「そうだったのか」と思っていたければ幸いです。

座長……赤松 俊二  
徳永 政敬

- ①PPI-Screening  
～下肢動脈の解剖と血管エコー&CTA～ 橋内 秀雄
- ②PPI-Intervention  
～裏パン表パンからecho guide PPIまで～ 稲田 毅
- ③PCI-Calcification Lesion ～石灰化攻略法～  
山口 敏和
- ④PCI-LMT, Ostial, Bifurcation Lesion  
～Stent留置テクニックの極み～ 添田 信之
- ⑤PCI-CTO Lesion  
～ワイヤーテクニックからIVUS guide PCIまで～ 平田 和也

12:00~13:00

#### ランチョンセミナー

##### 「臨床におけるIVUSとFFRの活用法」

座長……田仲 信行

私はIVUSを中心に考えます 全 完  
私はFFRを中心に考えます 民田 浩一

共催…ボルケーノ・ジャパン(株)

13:00~17:00

#### コメディカルセッション

座長……木下 博子  
坂元 正和

- ①コメディカル(特に看護師さん)のための  
放射線被ばくのお話 千田 浩一
- ②TAVIって何? 渡辺 俊亮  
(日本メドトロニック(株))
- ③ガイドライン2010の変更点について 未 定

4月21日(土)

Co-medical Theater

5F

Co-medical Theater I

会議室B

8:30~12:00

看護ディスカッション

メディカ出版ハートナーシング連載中の「新人さんのキモチに寄り添い GoodとDoubt」を会場内で体験できます。日常業務の中で何気なくおこなっていることに目を向け、明日からの業務を変化させるようなプログラムです。皆様の積極的な参加をお待ちしています。

座長……岩下 恵子  
大竹陸希光

カテーテル検査室におけるGoodとDoubt 中村 康雄

12:00~13:00

ランチオンセミナー

「重症虚血肢のABC」

座長……全 完

循環器内科からのCLIへの取組み 川崎 大三  
Limb Salvageのためのチームによる創傷治療  
芝岡 美枝

共催…アボット バスキュラー ジャパン(株)

13:00~17:00

基礎セミナー

臨床現場で働いている皆さんだからこそ基本を学ぶことの大切さを感じられるのではないのでしょうか。KCJL Co-medicalは基本をおろそかにしません。半日かけてじっくり基本を確認していただき、明日からの臨床に役立てていただきたいと思います。

座長……塩田 裕啓  
中西 基修

- |                            |       |
|----------------------------|-------|
| ① 知っておきたい心電図異常             | 清水 速人 |
| ② CAG、LVGを理解する             | 木下 昌樹 |
| ③ 血行動態の把握とモニタリング           | 太田 悦雄 |
| ④ 症例から学ぶiVUSとOCT           | 中川 透  |
| ⑤ 補助循環の基礎と患者管理 ~IABPとPCPS~ | 阿部 顕正 |
| ⑥ アンギオ装置と被曝のいろは            | 鯨井 秀之 |

冠動脈模型制作 4/21(土) [7F スタジオ2]

13:30~17:00 基本を学ぶ!!

血管模型を楽しく制作しながら、血管の走行などを学びましょう。インストラクターが、優しく教えてください。このプログラムに参加の方は事前申込及び参加費が必要です。

※当日参加も可能な限り対応させていただきます。

冠動脈血管模型制作(所要時間 約2~3時間)

- 費用 / 3,000円 (KCJL参加費とは別途必要)
- 受付 / 会場前にて受付 (15:00まで)。随時開始
- 講師・インストラクター / 関西循環器撮影研究会



共催：関西循環器撮影研究会

Co-medical Theater II

会議室2

8:30~9:30

アブレーション治療に直結! 心室性頻拍の心電図の読み方

座長……小網 亮  
講師……内田 文也

9:30~10:30

通電装置“アブレータ”を知る

座長……長谷川 慎一

- ① 唯一の国産アブレータ「Cable IT」に迫る 小島 康弘 (日本ライフライン(株))
  - ② イリゲーションシステム 高橋 清文 (セント・ジュード・メディカル(株))
- 野上桂太郎 (ジョンソン・エンド・ジョンソン(株))

10:30~12:00

シンポジウム

「カテラボ スパゲッティ症候群の解し方」

~このツール、このやり方スマートです~

座長……井野 裕也  
シンポジスト……古賀 和也 阿部 顕正  
中嶋 勉

12:00~13:00

ランチオンセミナー

「心臓救急における各種プロトコル」

~どの症例にPCI? Filtrapは? 急性心不全・PCPS・低体温の最前線etc~

座長……野崎 暢仁  
演者……伊藤 賀敏

共催…日本ライフライン(株)

13:30~16:50

3DCTで学ぶ心臓の解剖「心臓を切って転がそう!」

~Carto3を使った心臓の解剖セミナー~

心臓を裏から見た絵を描けますか? 肺静脈は「天使の羽」? 心エコーをされる方で絵は出せるけどもう一つ解剖が理解できていない方に最適です。

司会……高垣 勝

第1部 13:30~14:30 第2部 14:40~15:40 第3部 15:50~16:50

インストラクター: 鮎川 宏之 小網 亮 中嶋 勉  
井野 裕也 古賀 和也 長谷川慎一  
内田 文也 辻 真一郎

18:00~20:00

ファイアーサイドセッション

Cardiac Imaging & Physiology Symposium

「CAGでは分からない冠動脈病変」

座長……小谷 順一

「Beyond Angiography: Intracoronary Imaging」

高野 雅充

共催…ファイザー(株)

\*スケジュール及び内容は都合により変更される場合があります。

4月21日(土)

Surgical Theater

5F 会議室A

KCJL Surgicalは心臓血管外科手術の特にtechnicalな部分に焦点を当て、主として映像をtoolとして知識・理解を深め、さらに若手の教育を目的とする研究会で、毎年工夫を凝らしてプログラムを作成してきました。2012年も第一線で活躍中の先生方に明日からの臨床に役立てていただく、また若手の先生方にも教育効果のあるプログラムを企画しています。午前の部では例年通り、ライブでは取り上げることのできない手術をビデオライブ形式で討論したいと思います。2012年は「大動脈弁・僧帽弁の連続性が破壊されたIEに対する手術」の予定です。ランチオンは「TAVI時代の到来:BAV技術の意義と今後のカテーテル的ハイブリッド治療を考える—Impact of New Technology for Balloon Aortic Valvuloplasty in the TAVI-Era—」のお話。午後からは「Barlow's Diseaseに対する僧帽弁形成術」「再手術:CABG後patent graft」をテーマにビデオディベート、「難渋した症例」のケースディベートを行います。そしてEvening Hands-on Seminarではメイズ手術を取り上げます。すでに経験豊富な先生方も、また若手の先生方も十分に堪能していただけるプログラムかと思っておりますので、多くの先生方のご参加を期待しております。

## 手術ビデオライブデモンストレーション

9:00~12:00

「大動脈弁・僧帽弁の連続性が破壊されたIEに対する手術」

### ビデオ収録施設

大垣市民病院	玉木 修治
兵庫県立姫路循環器病センター	中桐啓太郎
兵庫医科大学	良本 政章
北海道大学	松居 喜郎

座長……東上 震一  
向原 伸彦

### 会場コメンテーター

浅井 徹  
入江 博之  
大川 育秀  
夜久 均  
山中 一朗

12:00~13:00

## ランチオンセミナー

「TAVI時代の到来:BAV技術の意義と  
今後のカテーテル的ハイブリッド治療を考える  
—Impact of New Technology for Balloon Aortic Valvuloplasty in the TAVI-Era—」

座長……朴 昌禧  
演者……古田 晃

13:05~14:15

## ビデオ・ディベート

「Barlow's Diseaseに対する僧帽弁形成術」

座長……浅井 徹  
パネリスト……浅井 徹  
澤崎 優  
柴田 利彦  
スペシャルコメンテーター……中谷 敏

14:20~15:30

## ビデオ・ディベート

「再手術:CABG後patent graft」

座長……夜久 均  
パネリスト……大川 育秀  
樋上 哲哉  
山崎 文郎

15:35~16:45

## ケース・ディベート

「難渋した症例」

座長……山中 一朗  
パネリスト……白神幸太郎  
松山 克彦

17:00~19:00

## Evening Hands-on Seminar

「これが正しいメイズ手術」

### 第一部 レクチャー (17:00~17:15)

座長……夜久 均  
講師……新田 隆

### 第二部 ウェットラボ (17:15~19:00)

共催……センチュリーメディカル(株)  
日本メドトロニック(株)

# 教育プログラム



## Training Center

4月20日(金)・4月21日(土)

### 「Rota College KCJL Course」

6F 会議室3

Small Group形式のレクチャー／ハンズオンを行います。

●Medical:実践的なRota手技の技術を習得

開催日	時間	セッション名	対象	講師	定員
4月20日(金)	10:00～11:30	Rota Course	Medical	濱崎 裕司	4名

※事前登録制ですが、当日のご参加希望については可能な限り対応させていただきますので、直接会場へお越しください。

共催……ポストン・サイエンティフィック ジャパン(株)

### 「IVUS Learning Center」

6F 会議室4

Small Groupに分かれてのIVUS画像について説明を行います。当日はIVUSの画像を多数用意しておりますので教材を使用している講義のほか、ご参加の皆様と有意義なDiscussionを行い、日々の臨床にお役立ていただける内容を準備しております。

開催日	時間	コース	対象	講師	定員
4月20日(金)	15:00～16:30	A-Course	Co-medical	徳永 政敬	各コース 8名
4月21日(土)	10:00～11:30	B-Course	Co-medical	赤松 俊二	
		C-Course	Medical	園田 信成	

※事前登録制ですが、当日のご参加希望については可能な限り対応させていただきますので、直接会場へお越しください。

共催……ポストン・サイエンティフィック ジャパン(株)

### 「FFR & OCT Training Center for Co-medical」

4F 研修室2

本トレーニングコースは、コメディカルの方々にFFR及びOCTの基礎と実践を身に付けていただくためのコースです。

開催日	時間	コース	対象	講師
4月20日(金)	14:00～15:00	FFRコース	Co-medical	阿部 顕正
4月21日(土)	9:00～10:00	OCTコース	Co-medical	野崎 暢仁

※事前申込は不要です。当日会場までお越しください。

共催……セント・ジュード・メディカル(株)

### 「バスキュラーラボセンター ～血管エコー講習会&ハンズオン～」

4F 研修室3

臨床の場で役立つ血管エコーのテクニックを、頸動脈・腎動脈・下肢動脈・下肢静脈の領域にわけエキスパート講師により講義&実技指導を行います。

**4/20(金) 9:30～11:30 頸動脈・腎動脈**  
 座長：三木 俊  
 レクチャー&ハンズオン：鮎川 宏之  
 ライブデモ&ハンズオン：辻 真一郎

**4/21(土) 9:30～11:30 頸動脈・腎動脈**  
 座長：林 愛子  
 レクチャー&ハンズオン：三木 俊  
 ライブデモ&ハンズオン：村上 彩

**13:30～15:30 下肢動脈・下肢静脈**  
 座長：鮎川 宏之  
 レクチャー&ハンズオン：六尾 哲  
 ライブデモ&ハンズオン：辻 真一郎

**13:30～15:30 下肢動脈・下肢静脈**  
 座長：六尾 哲  
 レクチャー&ハンズオン：林 愛子  
 ライブデモ&ハンズオン：米田 智也

※事前申込は不要です。当日会場までお越しください。

共催……東芝メディカルシステムズ(株)

\*スケジュール及び内容は都合により変更される場合があります。

#### 「PCI Hands-on Session」

4F 研修室1

Hybrid Model(擬似血管モデル)及びVirtual Simulatorを使用したTraining Sessionです。

経験豊富なトレーナーによるミニレクチャー後、擬似血管モデルやVirtual Simulatorを使用し、議論しながら手技や注意点を学んでいただけます。医師向け、コメディカル向けのコースを準備しましたので振るってのご参加をお待ちしております。また、セッション会場は見学自由となっておりますので、ご興味のある方は是非ともお立ち寄りください。

- **Bifurcation** ————— さまざまな分岐部ステントングのテクニックや注意点を学んでいただけます。セッション終了後には留置したステントを取り出し、観察・評価していただけます。
- **Trouble shooting** ————— 脱落ステントや断裂ガイドワイヤーのシチュエーションを作り、トラブルの回避方法やスネアの使用方法を学んでいただけます。
- **PCI Basic** ————— これからPCIをはじめの先生方、初めてまもない先生方対象のこのセッションでは、Virtual Simulatorを使用したPCI一連の流れや、Hybrid modelを使用してGWのシェイピングからステント留置までの基本操作を学んでいただけます。
- **Let's Experience PCI** ————— コメディカル対象のこのセッションではPCIを体験しながら、PCI施行中のコメディカルとしての注意点をエキスパートのトレーナーより学んでいただけます。  
(コメディカル対象)

対象	開催日	時刻	プログラム	モデル	トレーナー	定員
メディカル	4月20日(金)	10:00~12:00	Trouble shooting	Hybrid Model	浜中 一郎	4名
			PCI Basic	VS & Hybrid Model	末吉 敦 瀬尾 俊彦	8名
		14:00~16:00	Bifurcation	Hybrid Model	岡田 正治	4名
			PCI Basic	VS & Hybrid Model	立石 順 佐々木達哉	8名
	4月21日(土)	10:00~12:00	Trouble shooting	Hybrid Model	佐藤 勝彦	4名
		14:00~16:00	Bifurcation	Hybrid Model	野崎 洋一	4名
コメディカル	4月21日(土)	10:00~12:00	Let's Experience PCI	VS & Hybrid Model	塩田 裕啓	8名
					野崎 暢仁	
		14:00~16:00			赤松 俊二	8名
					五十嵐直大	

※事前登録制ですが、当日のご参加希望については可能な限り対応させていただきますので、直接会場へお越しください。

共 催……アポット バスキュラー ジャパン(株)

#### 「PCI 基礎手技ハンズオン: 南都教室」

6F 会議室5

本教室の目的は、PCIトレーナーを用いてPCI手技の基本を学習していただくことです。したがって、PCI未経験の先生が対象です。本講座でワイヤーやバルーン操作の基礎訓練を十分にされれば、実際の症例でより安全確実にPCIをしていただきたいと思います。また、本講座はコメディカルの皆様に実際のデバイスを操作していただくことも目的としています。デバイス操作を実体験していただければ、PCIの理解がより深まるはずです。

是非、コメディカルの皆様も積極的に体験されることをお勧めします。

対象	開催日	時刻	講師	定員
医師(PCI未経験)、コメディカル	4月21日(土)	10:30~11:30	南都 伸介	各8名
		14:00~15:00		
		15:30~16:30		

※事前登録制ですが、当日のご参加希望については可能な限り対応させていただきますので、直接会場へお越しください。

共 催……ニプロ(株)

## KCJL2012 Exhibitors

(主な出品名)

### 《8F 大文字展示ルーム》

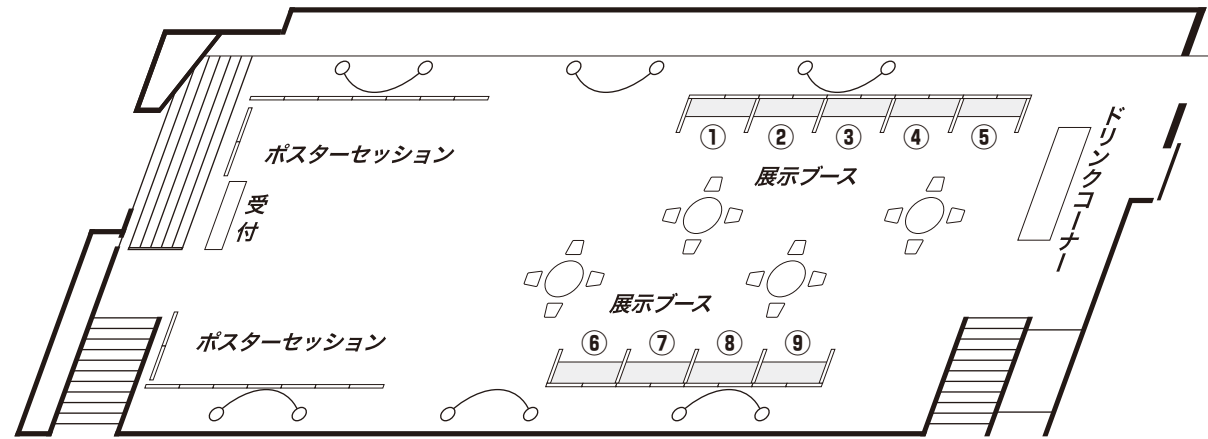

- |  |   |  |
|--|---|--|
| <p>① <b>ポストン・サイエンティフィック ジャパン(株)</b></p> <ul style="list-style-type: none"> <li>●PROMUS ELEMENT</li> <li>●TAXUS ELEMENT</li> <li>●i-Lab 2.5 他予定</li> </ul>                        | <p>④ <b>フクダ電子(株)</b></p> <ul style="list-style-type: none"> <li>●PTCAカテーテル Cyclone・Cyclone HP</li> <li>●造影カテーテル トレール</li> <li>●止血用押圧器具 ヘムコンパッチ</li> </ul> | <p>⑦ <b>ボルケーノ・ジャパン(株)</b></p> <ul style="list-style-type: none"> <li>●S5</li> <li>●VIBE®RX</li> <li>●Eagle Eye® Platinum</li> <li>●アンジオスカルプト 他</li> </ul>          |
| <p>② <b>日本メドトロニック(株)</b></p> <ul style="list-style-type: none"> <li>●Launcher</li> <li>●Taiga</li> <li>●Endeavor Sprint</li> <li>●Integrity</li> <li>●Sprinter Legend</li> </ul> | <p>⑤ <b>フォトロン メディカル イメージング(株)</b></p> <ul style="list-style-type: none"> <li>●Kada-View</li> <li>●Kada-Portable</li> </ul>                                | <p>⑧ <b>ジョンソン・エンド・ジョンソン(株)</b></p> <ul style="list-style-type: none"> <li>●SMART CONTROL</li> <li>●Palmaz Genesis</li> <li>●i-bp22</li> </ul>                      |
| <p>③ <b>朝日インテックJセールス(株)</b></p> <ul style="list-style-type: none"> <li>●XT-R</li> <li>●ASAHI Sionblue</li> <li>●ASAHI Corsair</li> <li>●TornusPro</li> </ul>                     | <p>⑥ <b>アボット バスキュラー ジャパン(株)</b></p> <ul style="list-style-type: none"> <li>●XIENCE V</li> <li>●NC TREK</li> <li>●PROGRESS 他</li> </ul>                    | <p>⑨ <b>ニプロ(株)</b></p> <ul style="list-style-type: none"> <li>●OZMA X (PTCAバルーンカテーテル)</li> <li>●RAPIDSTREAM (PTAバルーンカテーテル)</li> <li>●ABYSS (PTCAガイドワイヤ)</li> </ul> |

## ホスピタリティールーム

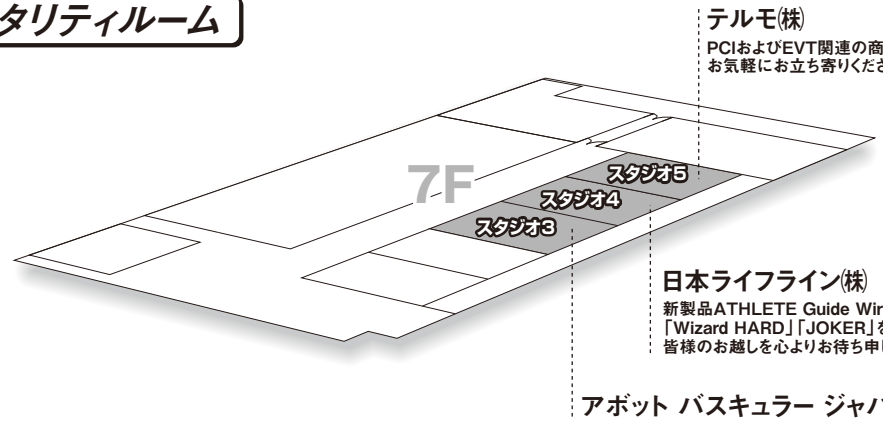

**テルモ(株)**  
PCIおよびEVT関連の商品について、ご紹介しております。  
お気軽にお立ち寄りくださいませ。

**日本ライフライン(株)**  
新製品ATHLETE Guide Wire  
「Wizard HARD」「JOKER」を紹介しております。  
皆様のお越しを心よりお待ちしております。

**アボット バスキュラー ジャパン(株)**

\*スケジュール及び内容は都合により変更される場合があります。



### 1st KCJL (2003) : 当番世話人(上田 欽造)、参加者数1040名

近畿地方の5つのライブ研究会(京都循環器ライブデモンストレーションコース(京都ライブ)、DCA Club、IVUS研究会、Basic Coronary Intervention Club (BCIC)、Kinki Peripheral Intervention Live)が会期を同じくし、日本で初めてのジョイントライブとしてKCJLが発足した。ライブサイトは内科6施設、心臓外科2施設、コメディカル2施設(兼用)という多施設から、ライブ症例を中心にしたスタイルで循環器疾患における治療法を検討するものとしてスタートした。CTO-PCIのディベートでは加藤修先生が消極派の立場から話され、非常に楽しく盛り上がった。

## 2003



### KCJL 2004 : 当番世話人(土金 悦夫)、参加者数1313名

この年より心臓血管外科ライブが京都ライブより独立し、KCJL Surgicalとして2施設、4名の術者により心臓外科ライブが開催された。内科側ではDESの使用が開始されたことを契機にサテライトシンポジウムとしてStent Summit (BeStent2, Duraflex, Cobalt合金ステント、ツナミステント、Express2, Cypher)が始まった。この頃より関西発のライブ研究会として認知されるようになり、Tornus講習会、Cypher stent講習会が開催された。

## 2004



### KCJL 2005 : 当番世話人(角辻 暁)、参加者数1448名

従来は京都ライブの中で行われてきた不整脈ライブがこの年よりKCJL arrhythmiaとして独立した。冠動脈病変描出機器の進歩に伴い、アンギオ装置のフラットパネル化を反映したImaging SummitやマルチスライスCTを紹介する「Less Invasive Coronary Angiography」が開催された。BCICでの「これからPCIをされる若手医師への提言」、看護セッションでの「医療安全対策」等、教育に対する具体的なテーマも増えてきた。参加型学習の新しい試みとして「メールで質問(質問を携帯電話のメールで行い会場の座長が返答する)」を行ったが初年度は残念ながら送信された質問メールはごく少数であった。京都ライブでは従来より大御所がカテ室コメンテーター(=指導役)を担っていたのだが、この年は加藤 修先生・玉井秀男先生・鈴木孝彦先生・齋藤 滋先生という豪華メンバーが揃い術者も気合いが入ったことと思う。Surgicalでは高橋病院と武田病院から2例ずつの心臓手術をライブ中継した。

## 2005



### KCJL 2006 : 当番世話人(上田 欽造)、参加者数1678名

この年よりエコーを用いたPCIライブであるOVIEC (Osaka Vascular Intervention Echo Conference)が新しく加わった。この年に目指したのは各ライブ間での協働、参加型学習プログラムの充実であり、昨年同様、携帯電話を利用しての質疑応答やハンズオン・プログラムが内科(CTO/DCA/分岐部stenting/Trouble shooting/Galaxy2およびIVUS解析装置INDEC)・外科(冠動脈/弁膜症)ともに新しく始まった。末梢動脈インターベンション (PPI) 需要の増大に伴い、末梢PPIにおいてもCTOの治療が取り上げられ、また循環器内科医のための頸動脈stenting (CAS) がPeripheralライブにおいて行われた。Surgicalライブでは高橋病院と函館中央病院から心臓手術の中継を行った。

## 2006



### KCJL 2007 : 当番世話人(上田 欽造)、参加者数1589名

PCI30周年を記念してランチョンセミナーにおいてスイスでのDr.GruentzigのPTCAライブ研究会に参加経験のある小林 亨先生により「PCI30年の歩み〜Dr.Gruentzigの足跡を振り返る〜」と題しての記念講演と座談会が開催された。ステント・ディベートではBMSvsDES、SESvsPESが討論され、またdeviceの生産停止を受けDCA Clubがこの年でその役目を終え、まさしく隔世の感があった。この年より、1) KCJL Surgicalでは予定されていたライブ手術がビデオライブに置き換わった(2008年のみ再びライブデモに戻った)。前日のファイアーサイドセッションでは「大動脈ステントグラフトの現況と問題点」を取り上げ、またEvening Hand-on Seminar「心臓手術2007に必須の基本テクニック」がプログラム終了後開催され好評を博した。2) PCI Hands-on Sessionに加え、IVUS/VH-IVUS/MSCT Workstation等のLearning Centerが新設された。3) CART講習会がその正しい普及を目的として開発者である加藤 修先生により始められ、以降常に満席の人気プログラムとして現在まで続いている。

## 2007

### KCJL 2008 : 当番世話人(中村 茂)、参加者数1554名

この年よりRotablator施設基準が緩和され、KCJLにおいてもRotational Atherectomy研究会(代表幹事:北山道彦先生・松原徹夫先生)が発足し、DES時代のRotablatorについて議論された。「OCTによる冠動脈病変の評価について」「Amplatzer Septal OccluderによるASD閉鎖術」や「DES再狭窄」についてもランチョンセミナーにて講演された。日本においてもDESの使用が定着し、長期予後改善効果についても議論がなされた。参加型学習の充実も著しく、OCT Learning Center、バスキュラーラボ・センター、コメディカル対象のハンズオン・トレーニングコースが新設された。本年よりエンドレス(until tired)での症例検討を目的とする、Tokyo Midnight PCI Conference(幹事:濱寄裕司先生)が共催プログラムとして開催され、深夜まで熱い症例検討がなされた。Surgicalでは冠動脈バイパス術と僧帽弁手術の合併手術を滋賀医科大学と岸和田徳洲会病院からライブ中継した。なお、KCJL 2008より会期が4月の第3週にほぼ固定している。



## 2008

### KCJL 2009 : 当番世話人(上田 欽造)、参加者数1610名

メルパルク京都の各会議室(Theater)ごとにテーマ(Basic/ Advance/ EVT/ Educational/ Surgical/ Co-medical/ Imaging)を振り分け、参加目的に応じて参加しやすいよう配慮した、現在の開催形態に変化した。組織運営も見直しプログラム委員が新設されている。サテライトシンポジウムでは「What's Slender Club Japan?」と題してSlender Club Japanが参加するようになった。「VLSTの臨床」「Beyond POBA」がファイアーサイドセッションに登場し第1世代DESの問題点が明らかとなった。またこの年2月にお亡くなりになった、京都ライブ代表世話人の一人である玉井秀男先生を偲び、追悼シンポジウム「玉井先生より学ぶPCI魂」が組まれ、偉大な先駆者に敬意を払うと共に「玉井先生から学んだこと」について後進の間で熱く意見が交わされた。第2世代DESであるEndeavor stent講習会が開催された。Surgical Theaterではライブでは取り上げにくい「アーチの手術」をビデオライブとして取り上げ、また「腹部大動脈ステントグラフト」がEvening Hands-on Sessionとして開催された。



## 2009

# 10 Anniversary

th  
versary

次回開催のご案内

近畿心血管治療ジョイントライブ2013

**KCJL2013**

2013年4月

18日(木)・19日(金)・20日(土)

会場：メルパルク京都



2012

KCJL 2011：当番世話人(大辻 悟)、参加者数1545名

未曾有の大震災、原発事故にて日本中の研究会が開催を中止・延期する中、KCJLも当初中止が検討されたが開催希望も多く12月に延期し開催された。末梢領域のインターベンションへの関心が高まっていることを反映してPeripheral theaterが再開された。また、第1回Japan Physiology Summit Meeting (代表世話人：赤阪隆史先生)が併催され、本会と共にImaging device、特にOCTを用いた病変、治療効果につき多くの発表がされた。ステント先進国である韓国より今後日本に導入される第二世代ステントの治療成績についてはご講演をいただいた。治療、deviceの進歩を反映した講演が多く、ポスターセッションにも多くの演題を応募いただき、一部は平日開催であったにもかかわらず多くのご参加をいただいた。Surgical Theaterでは大動脈基部置換術のビデオライブ、ステントグラフトのランチョン、台湾からDr. Chiuを招いてMICSによるAVR等のプログラムで、クリスマスライブにもかかわらず多くの参加者で会場が埋められた。



2011

KCJL 2010：当番世話人(大辻 悟)、参加者数1585名

メルパルク京都の経営母体の都合にて4月第3週に会場がとれず、神戸国際会議場に移しての、京都以外の初めての開催となった。普段ライブでは取り上げられにくいACSを対象としたTheater (ACS Theater)が新設され、あらかじめ5施設においてビデオ収録したACS-PCIをもとに討論された。DES Summitやランチョンセミナーにて第2世代DESのPromus/Xience、Enveavor、Nobori stentやWizard GW等、新しいdeviceについても取り上げられるようになった。プログラム委員によるEducational Theaterの構成が好評で会場では立ち見も出、参加者の皆さまには大変ご迷惑をおかけした。「低体温療法の現状」「造影剤腎症とその対策」「心腎連関」など幅広くテーマを掲げると共にTAVIの日本での治験の開始に合わせた「弁膜症に対するカテーテル治療」や「いよいよ始まる日本での治験-TAVI-」が取り上げられた。Surgical Theaterでは大動脈弁温存基部置換術というライブでは取り上げにくい複雑な手技をビデオライブで討論し、白熱した議論が繰り広げられた。



2010

# 協賛企業一覧

# Boston Scientific

ボストン・サイエンティフィック ジャパン株式会社



アボット バスキュラー ジャパン株式会社



テルモ株式会社



株式会社グッドマン



MSD株式会社



日本メドトロニック株式会社



朝日インテック株式会社

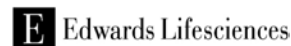

エドワーズ ライフサイエンス株式会社



大塚製薬株式会社



小野薬品工業株式会社



ジョンソン・エンド・ジョンソン株式会社



セント・ジュード・メディカル株式会社



第一三共株式会社



日本メジフィジックス株式会社



日本ライフライン株式会社



ニプロ株式会社



フクダ電子株式会社



ボルケーノ・ジャパン株式会社

  
朝日インテックJセールス株式会社

  
アストラゼネカ株式会社

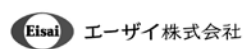
  
エーザイ株式会社  
エーザイ株式会社

  
オーバスネイチメディカル株式会社

  
株式会社カネカメディックス

協和発酵キリン株式会社

  
興和創薬株式会社

  
コスモテック株式会社

  
サノフィ・アベンティス株式会社

  
株式会社三和化学研究所

  
シーマン株式会社

  
塩野義製薬株式会社

神陵文庫

  
ゼオンメディカル株式会社

  
センチュリーメディカル株式会社

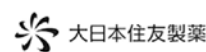
  
大日本住友製薬株式会社

  
武田薬品工業株式会社

  
田辺三菱製薬株式会社

  
ディーブイエックス株式会社

  
中外製薬株式会社

  
トーアエイヨー株式会社

  
株式会社東海メディカルプロダクツ

  
東芝メディカルシステムズ株式会社

  
日本ベーリンガーインゲルハイム株式会社

  
ノバルティス ファーマ株式会社

  
バイエル薬品株式会社

  
ファイザー株式会社

  
株式会社フィリップスエレクトロニクスジャパン

  
フォトロン メディカル イメージング株式会社

  
メディキット株式会社

  
株式会社メディコスヒラタ/クックジャパン株式会社

  
株式会社メディコン

  
持田製薬株式会社

  
株式会社やよい

  
USCIジャパン株式会社

近畿心血管治療ジョイントライブ2012に  
ご協力していただきましたことに厚く御礼申し上げます。

(2012年4月6日現在)

# KCJL2012

## Live Cases Viewer (ライブ症例閲覧コーナー)のご案内

KCJL2012にてライブ症例閲覧コーナーを用意いたしました。

京都桂病院・高清会 高井病院からライブ中継された画像を、個人情報保護した状態で会場に配信します。  
ライブ終了後、DICOMビューワ「Kada-View」にて画像をご覧いただけます。

### 閲覧日時

4月20日(金) 9:00-18:00

4月21日(土) 9:00-18:00

### ご利用方法

KCJL2012参加登録番号を入力後、職種を選択し、スタートボタンをクリックしてログインしてください。  
※参加登録番号は参加登録証に明記されております。

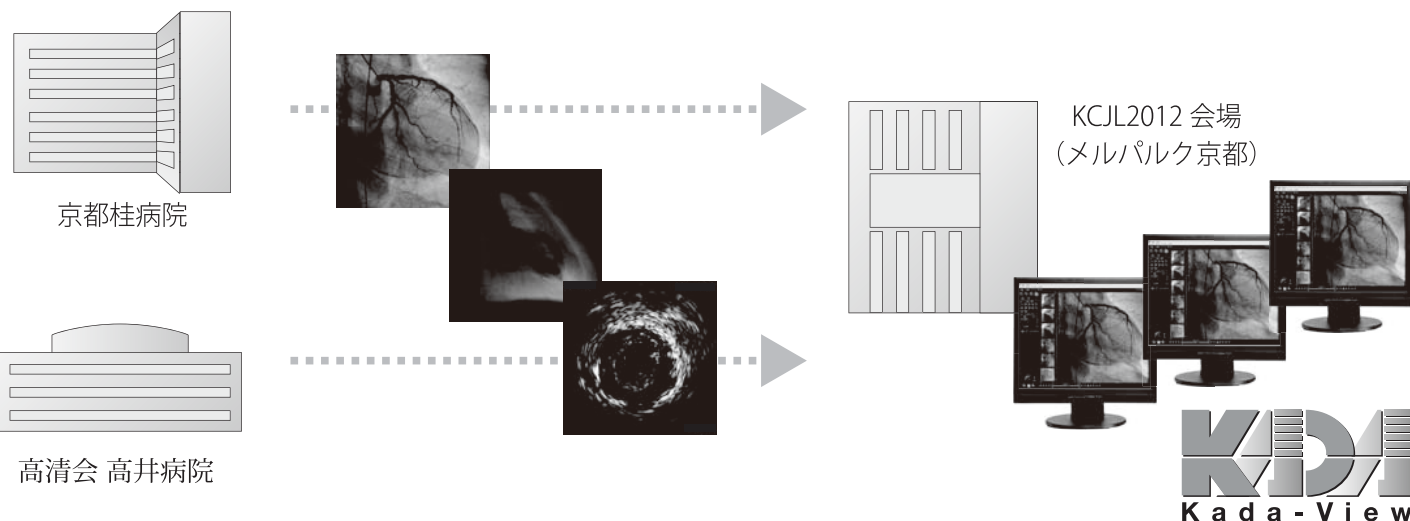

### 閲覧コーナー

メルパルク京都 6F、7Fのロビーに閲覧コーナーが設けられております。

